

RC MODEL CARS  
**YOKOMO**  
[www.teamyokomo.com](http://www.teamyokomo.com)

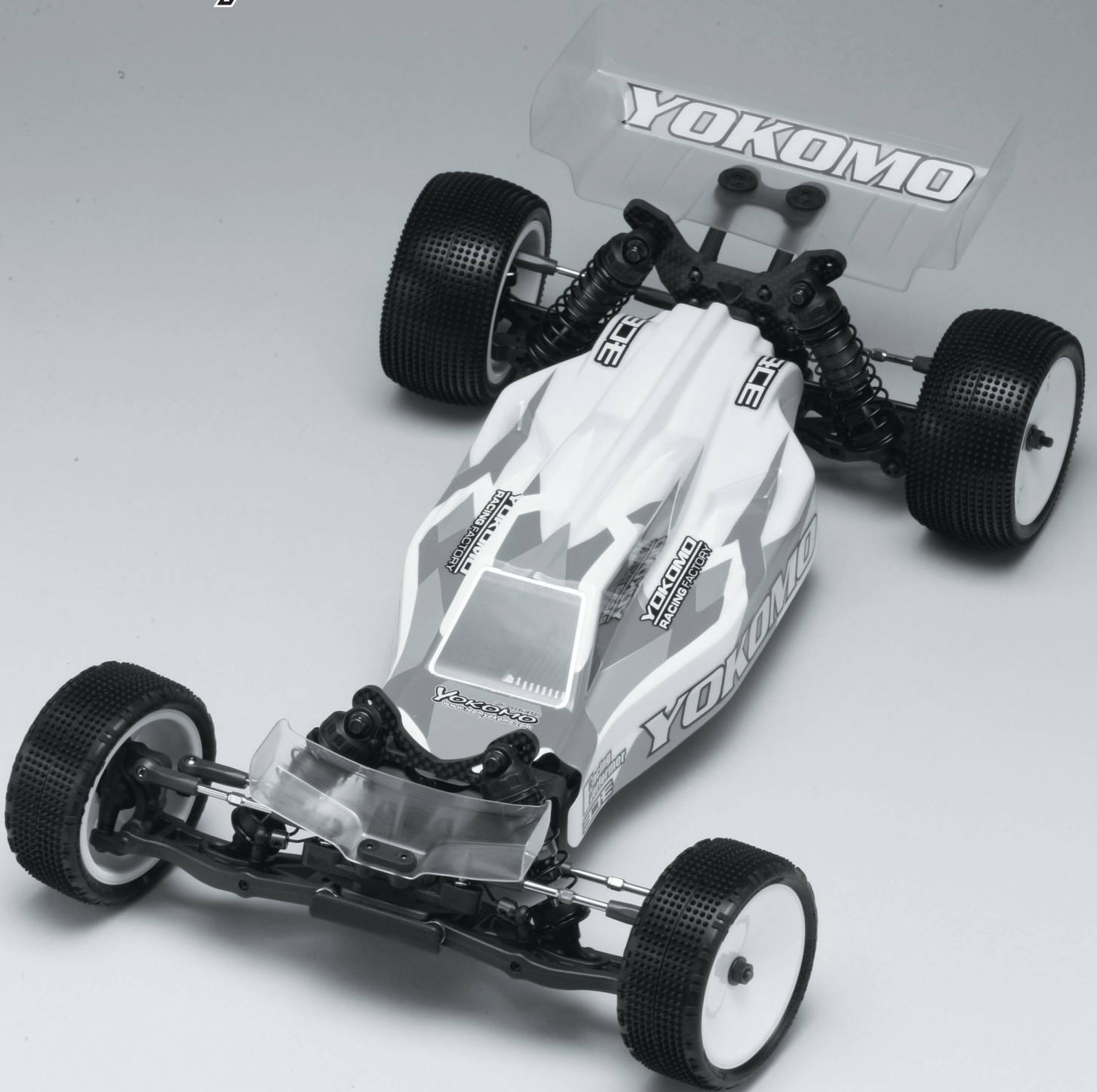

# 503.0

1/10 SCALE 2WD OFF-ROAD RACING CAR KIT

この度はヨコモ製R/Cカーキットをお買い求め頂き、誠に有り難うございます。このキットは、ワールドチャンピオン メーカーであるヨコモの高性能・競技用R/Cカーです。本説明書に従った正しい組立・安全な走行をして頂ければ、誰でも手軽に楽しむことが出来ます。

## R/C カーを安全に楽しんで頂くための 注意事項

お子様(中学生以下)が 組立・走行する際は、必ず保護者の方が付き添い 安全を確認して下さい。

### ■ 組立の注意 ■

- 幼児のいる場所では組み立てないで下さい。小さな部品を飲み込む等、非常に危険です。
- 組立の前に必ず内容をお確かめ下さい。万一不良部品、不足部品などがあった場合は、ヨコモ アフターサービス部までお問い合わせ下さい。
- 組立の前に説明書を最後まで読み、全体の流れをつかむと効率的な組立が出来ます。
- 組み立ての際は、様々な工具が必要になります。安全のために必ず作業内容に合った工具を使用して下さい。又、カッターナイフ等を使用する際は危険を伴いますので、注意して下さい。
- 部品には様々な素材を使用しています。切削加工された金属パーツ等はエッジが鋭く、慎重な組立が必要となります。ケガをしないように注意して下さい。
- プラスティックパーツなどを切断する際は、切断した部品が飛び危険があるので注意して下さい。
- 回転部や駆動部は出来るだけスムーズに動作するように組み立てて下さい。
- 配線やコード類はきれいにまとめて下さい。回転部分や走行路面にコードが接触すると危険です。又、配線は確実に接続されていないとショートなどの恐れや、性能を十分に発揮出来ない場合があります。
- 必要以上の分解、改造をすると、安全性が低下したり走行性能が十分に発揮出来なくなる場合があります。
- 塗装は、周囲に火気の無いことを確認し、換気の良い場所で行って下さい。

### ■ 走行の注意 ■

- ヨコモ製R/Cカーは競技用の為、時速40kmを超える速いスピードが出るモデルもあります。ルールを守って安全な場所や、R/Cカー用サーキットで走らせて下さい。
- 公道等、周囲の人の迷惑になるような場所では絶対に走らせないで下さい。
- R/Cカーは電波を利用する為、何らかのトラブルで最悪の場合は暴走する事があります。狭い場所や室内は避け、出来るだけ広い、障害物のない場所まで走らせて下さい。
- 周囲にR/Cカーを走らせている人がいる場合は、電波が重ならないように、周波数を確認し合せて、安全を確かめて下さい。
- R/Cカーは水を嫌います。雨の日や、水たまりのある場所で走らせると、R/Cメカが壊れたり、暴走する危険があります。
- R/Cカーの駆動部分、ギヤやベルト、タイヤなどは高回転で回ります。バッテリーを接続した後は危険ですので、回転部分に手を触れないで下さい。
- 走行後のR/Cカーは各部が高温になる事があります。危険ですので冷却期間をおいてから、メンテナンスなどをして下さい。

### ■ 走らせる手順 ■

- ① タイヤが空転するように、台の上にR/Cカーを置きます。
- ② スピードコントローラのスイッチがOFFになっている事を確認してから、モーターとバッテリーを接続します。
- ③ 送信機のアンテナを伸ばし、スイッチをONにします。(送信機の電圧が下がっていると危険です。常に電圧の高い状態で使用して下さい。)
- ④ 受信機のスイッチをONにします。

### ■ 走行終了手順 ■

- ① スピードコントローラのスイッチをOFFにします。
- ② バッテリーの接続を外します。
- ③ 送信機のスイッチをOFFにし、アンテナを縮めます。

### ■ バッテリーの取り扱い ■

- (バッテリーに付属の説明書に基づき使用して下さい。)
- バッテリーを充電する際は、周囲に燃えやすい物のない安全な場所で行って下さい。又、高温な場所での充電も避けて下さい。
  - バッテリーの充電中は充電状況を常に確認して下さい。充電器の誤動作などで過充電すると、最悪の場合は発火する危険性があります。バッテリー温度が50度を越えたら充電を中止して下さい。
  - 走行後のバッテリーは高い温度になります。連続使用するとバッテリーを傷める事になりますので、冷却期間を置いてから充電して下さい。
  - 不要になったバッテリーは一般のゴミと一緒に捨てずに、お手数でも電池専用の回収箱に捨てて下さい。

### ■ モーターの取り扱い ■

- (モーターに付属の説明書に基づき使用して下さい。)
- 7.2Vのバッテリーでモーターのから回しをすると危険です。モーター内部を破損し部品が飛び出す事も考えられますので、もしモーターのブレークインをする時は、モーターをしっかり固定し3~5V程度でから回して下さい。
  - モーターは定期的なメンテナンスが必要です。劣化するとスピードが出なくなったり、走行時間が短くなります。定期的にクリーニングしたり、ブラシが減ってきたら交換する等のメンテナンスをして下さい。
  - モーターの性能に合ったギヤ比を選択して下さい。ギヤ比が最適でないともモーターの性能を十分に発揮出来ないだけでなく、他のR/Cメカを壊す原因にもなります。
  - 走行後のモーターは非常に高い温度になります。連続走行するとモーターを傷める事になりますので、冷却期間を置いてから走行して下さい。

Thank you for purchasing this Yokomo product. This high performance competition kit has been proudly manufactured by Yokomo - World Champion R/C car manufacturer. Proper assembly of this product will provide fun, safe enjoyment.

## PRECAUTIONS FOR SAFE ENJOYMENT OF YOUR R/C CAR

For children under the age of 13, parental guidance is recommended when running.

### ■ ASSEMBLY PRECAUTIONS ■

- Do not assemble around small children. The parts can be dangerous if accidentally swallowed.
- Check the contents carefully before assembly. Please contact Customer Support if you happen to notice any defective or missing items.
- You will find the assembly process much easier by carefully reading through the manual, and familiarizing yourself with the instructions.
- Many different tools are required during assembly. For safety purposes, please use suitable tools. Exercise extra caution when using a sharp tool such as a hobby knife.
- Many different materials are used for the parts. Use extra care when handling parts with sharp edges, such as machined metal parts.
- When cutting plastic parts, watch for any flying parts.
- Try to assemble any rotating parts or drivetrain parts as smooth as possible.
- Bundle wires neatly away from the ground or any moving drivetrain components. Make sure that all wires are properly connected to prevent shorting.
- Unnecessary modifications may be unsafe and hinder performance.
- Always paint in a well ventilated area away from flames.

### ■ PRECAUTIONS BEFORE RUNNING ■

- Yokomo R/C cars are built for competition use, and some models may exceed speeds of 40km per hour. Practice common sense and run the car in open safe places, or R/C car tracks.
- Do not run the car on public roads with high amounts of traffic, or in areas that may cause an inconvenience to people in that area.
- R/C cars are controlled using a radio frequency. In a worst-case scenario, radio interferences may cause loss of control.
- If others near you are running R/C cars, confirm that they are not running on the same frequency.
- R/C cars do not like water. Avoid running on rainy days, or areas with water puddles. Exposure of the electronics to water may cause loss of control or damage to the electronics.
- The drivetrain of an R/C car consists of many moving parts like gears, belts, shafts, and tires. Avoid touching these areas when the battery is connected.
- Many parts of an R/C car will become hot after running. Allow the parts to sufficiently cool before conducting any maintenance.

### ■ BEGINNING A RUN ■

- ① Place the R/C car on a stand so the wheels are off the ground.
- ② Confirm that the speed controller switch is OFF, and connect the motor and battery.
- ③ Extend the transmitter antenna and turn the switch ON. (It is unsafe to use a transmitter with low voltage. Make sure that the transmitter batteries are good before running.)
- ④ Turn the speed controller switch ON.

### ■ FINISHING A RUN ■

- ① Turn the speed controller switch OFF.
- ② Disconnect the battery.
- ③ Turn the transmitter switch OFF, and retract the antenna.

### ■ BATTERY USAGE ■

- (Carefully read the instruction included with the batteries)
- When charging batteries, make sure that the surrounding area is void of anything highly flammable. Also avoid charging in high-temperature locations.
  - When charging batteries, frequently monitor the charging status. In a worst case scenario, overcharging a battery may cause it catch on fire. If the battery reaches 50 degrees Celcius or more, stop charging.
  - Batteries will become hot after running. Continuous use of the battery pack may result in damage to the cells. Allow the battery too cool down before re-charging.
  - Please do not discard old battery packs in the trash. Although inconvenient, please locate a battery disposal center.

### ■ MOTOR USAGE ■

- (Carefully read the instructions included with the motor.)
- Connecting a 7.2V battery directly to the motor can be very dangerous. This may cause the internal parts of the motor to break apart, causing some parts to fly out of the motor. To break-in the motor, safely secure the motor and run the motor at about 3-5V.
  - Motors require periodic maintenance. Slower speeds and decreased run times may indicate a worn-out motor. Periodically clean the motor and change the brushes when needed.
  - Choose a gear ratio that matches the power characteristics of the motor. Using a gear ratio unsuited to the characteristics of the motor will not only prevent the motor from performing at its optimum, but may even cause damage to the other electronics.
  - Motors will generally become very hot after running. Continuous running will reduce the life of the motor. Allow the motor to sufficiently cool between each run.

組立てに必要な物  
ACCESSORIES AND TOOLS NEEDED FOR KIT ASSEMBLY

走行のために別途お買い求め頂くもの  
ADDITIONAL ITEMS REQUIRED FOR USE (NOT INCLUDED IN KIT)

2チャンネルプロポ(1サーボ、1アンプ仕様)  
TWO CHANNEL R/C SURFACE RADIO SYSTEM AND ELECTRONIC SPEED CONTROL

走行用7.2Vバッテリーパック(Li-Poバッテリー ショートサイズ)  
7.2V BATTERY PACK (Li-Po Shorty Size)

走行用バッテリー充電器  
BATTERY CHARGER

走行用モーター  
MOTOR

ピニオンギヤ  
PINION GEAR

タイヤ&ホイール  
TIRE & WHEEL

ボディ塗装用カラー  
BODY SPRAY PAINT

組み立ての際に別途用意する工具  
ASSEMBLING TOOLS REQUIRED. (NOT INCLUDED IN KIT)



ヘックスドライバー(2mm、1.5mm)  
HEX WRENCH

YOKOMOLレーシングツール 1.5mm ヘックスドライバー ¥627  
YT-15RTRA レッド / YT-15RTBA ブラック  
YOKOMOLレーシングツール 2.0mm ヘックスドライバー ¥627  
YT-20RTRA レッド / YT-20RTBA ブラック

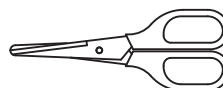

ハサミ  
SCISSORS

YT-CS1A ハサミ 160mm ¥1485  
YT-CS2A 曲線ハサミ ¥1485



ナットドライバー(7.0mm、5.5mm)  
NUT DRIVER

YOKOMOLレーシングツール 5.5mmナットドライバー ¥748  
YT-55RTRA レッド / YT-55RTBA ブラック  
YOKOMOLレーシングツール 7.0mmナットドライバー ¥748  
YT-70RTRA レッド / YT-70RTBA ブラック

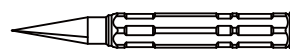

ボディーリーマー  
BODY REAMER

YOKOMOLレーシングツール ボディーリーマー ¥1980  
YT-BRRA レッド / YT-BRBA ブラック

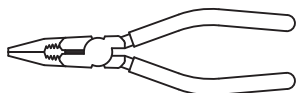

ラジオペンチ  
NEEDLE NOSE PLIERS

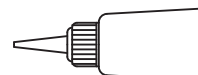

瞬間接着剤  
QUICK DRYING GLUE  
CS-SGEXA 瞬間接着剤 ¥924

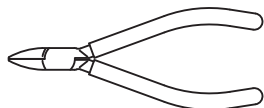

ニッパー  
SIDE CUTTER



カッター  
HOBBY KNIFE

キットに入っている工具  
TOOLS (INCLUDED)

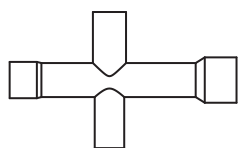

十字レンチ  
NUT WRENCH



ターンバックルレンチ  
TURNBUCKLE  
WRENCH



六角レンチ(1.5mm / 2.0mm / 2.5mm)  
ALLEN WRENCH

性能を十分に発揮させる為にイラストをしっかりと参照し、説明書の順番に従って確実に組み上げて下さい。  
For assembly, follow the figures and the instructions closely so that your machine will perform at its best!!

# メインシャシーの組立て Main Chassis Assembly

※組み立てに使用するビスは各サイズごとに余りますのでスペアとしてご使用ください。  
There will be extra screws of each size used for assembly, so please use them as spares.

このページで使用するパーツ  
Parts used on this page

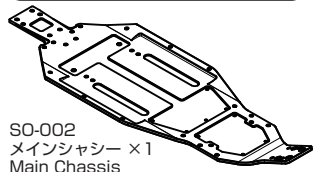

SO-002  
メインシャシー ×1  
Main Chassis

袋 #0 の内容  
Bag #0 Contents

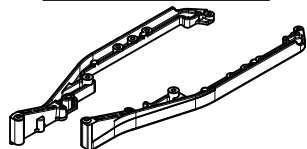

Z2-002SG  
サイドプレート L&R・グラファイト 各1  
Side plate L & R・Graphite 1Ea

袋 #1 の内容  
Bag #1 Contents

1:1

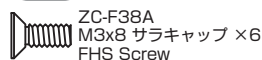

ZC-F38A  
M3x8 サラキャップ ×6  
FHS Screw

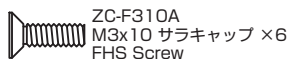

ZC-F310A  
M3x10 サラキャップ ×6  
FHS Screw

Z2-002SG  
サイドプレート  
Side plate

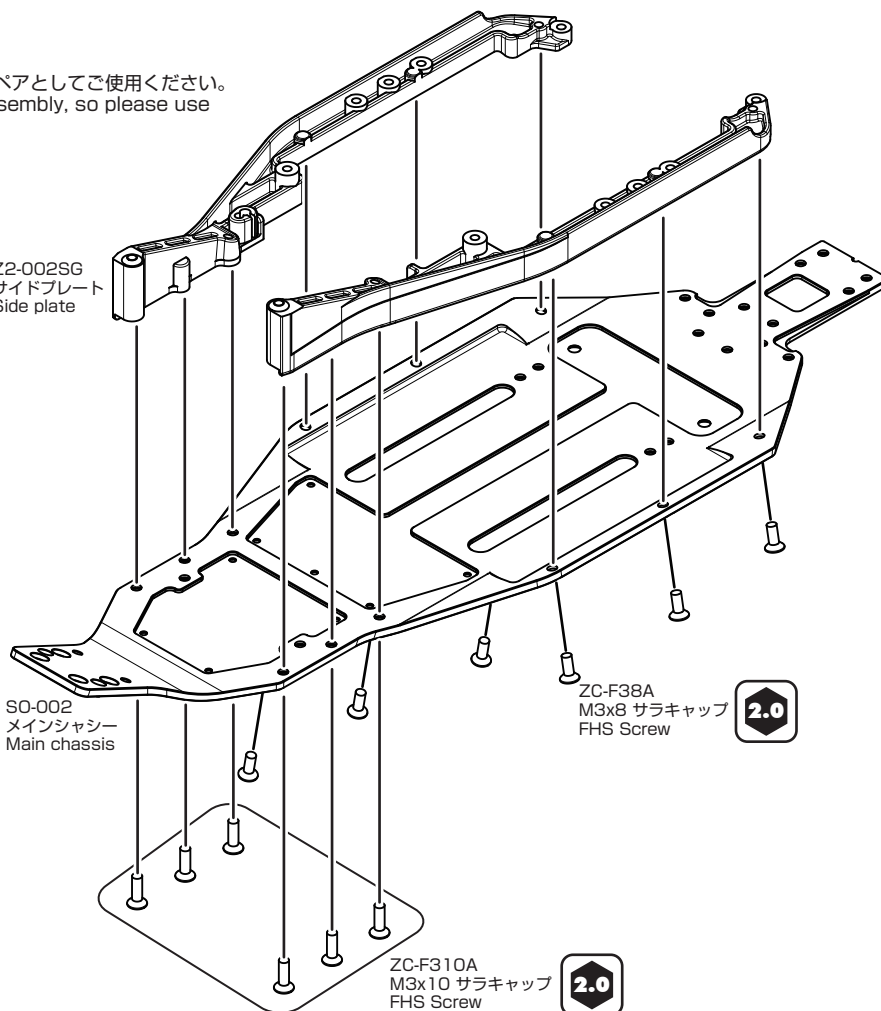

SO-002  
メインシャシー  
Main chassis

ZC-F38A  
M3x8 サラキャップ  
FHS Screw



ZC-F310A  
M3x10 サラキャップ  
FHS Screw



## シャシーウエイト、サーボマウントの取り付け Chassis Weight, Servo Mount Installation

袋 #1 の内容  
Bag #1 Contents

このページで使用するパーツ  
Parts used on this page

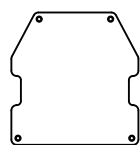

Z2-002FWA  
F シャシーウエイト・アルミ ×1  
F Chassis weight・Aluminum

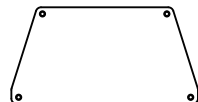

Z2-002WS  
シャシーウエイト・スチール ×1  
Chassis weight・Steel



SO-203  
アルミサーボマウント ×1  
Aluminum Servo Mount

1:1

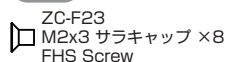

ZC-F23  
M2x3 サラキャップ ×8  
FHS Screw

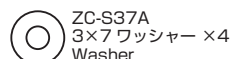

ZC-S37A  
3×7 ワッシャー ×4  
Washer



ZC-BH38-A  
M3x8 ボタンヘッド ×4  
BHS Screw

Z2-002WS  
シャシーウエイト・スチール  
Chassis weight・Steel

Z2-002FWA  
F シャシーウエイト・アルミ  
F Chassis weight・Aluminum

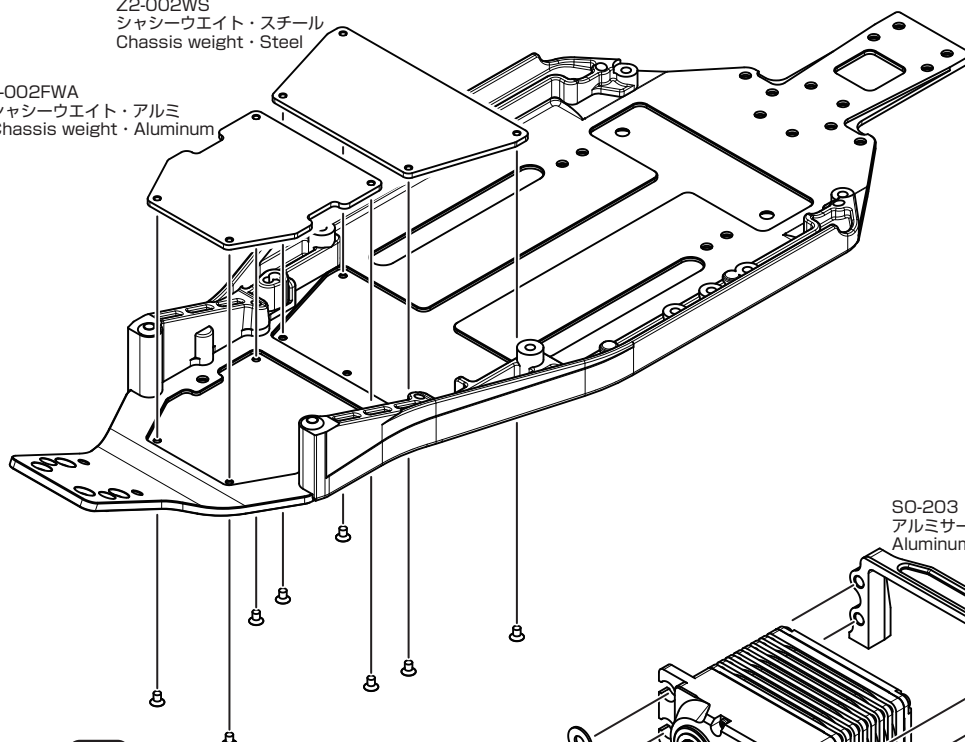

1.5 ZC-F23  
M2x3 サラキャップ  
FHS Screw

※M2x3 サラビスは締め過ぎに注意してください。※  
締め過ぎるとネジ山が破損する危険性があるため  
ネジロック等 (CS-TL ●825) をご使用ください。  
Be careful not to overtighten the M2x3 FH screw.  
Please use the thread lock instead.

SO-203  
アルミサーボマウント  
Aluminum Servo Mount

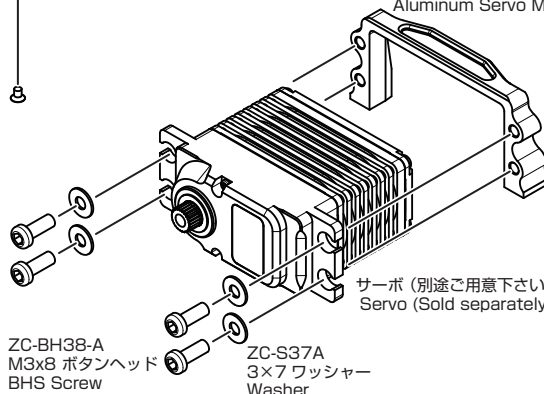

サーボ (別途ご用意下さい。)  
Servo (Sold separately.)

ZC-BH38-A  
M3x8 ボタンヘッド  
BHS Screw



ZC-S37A  
3×7 ワッシャー  
Washer

# サーボの取り付け Servo Installation

※サーボセイバーを取り付ける前に必ず、サーボのニュートラル調整を行ってください。  
(詳しくはプロポセットの取扱説明書をご覧ください。)  
Make sure that the servo is centered before attaching the servo saver horn.  
(Refer to your radio manual for more information.)

使用するサーボに合わせてサーボホーンをお選び下さい。  
Select the servo saver adapter matching the servo being used.

YOKOMO / FUTABA	F
SANWA / KO / JR	S/K
Hitec	H

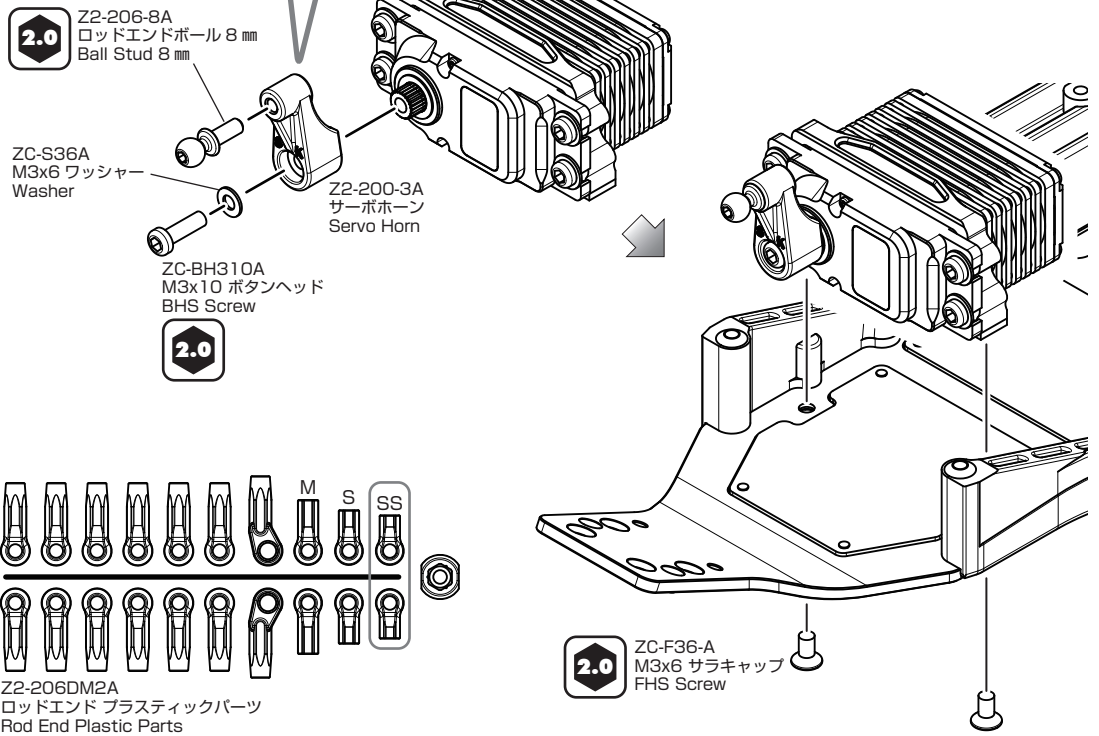

袋 #1 の内容  
Bag #1 Contents

このページで使用するパーツ  
Parts used on this page

各社用3タイプ入っています。  
3 different types included.

Z2-200-3A  
サーボホーン ×3  
Servo Horn

**1:1**

Z2-206-8A  
ロッドエンドボール 8mm ×1  
Ball Stud 8mm

ZC-S36A  
M3x6 ワッシャー ×1  
Washer

ZC-F36-A  
M3x6 サラキャップ ×2  
FHS Screw

ZC-BH310A  
M3x10 ボタンヘッド ×1  
BHS Screw

Z2-206DM2A  
ロッドエンド プラスチックパーツ  
Rod End Plastic Parts

# ベルクランクの組立て Bellcrank Assembly

袋 #1 の内容  
Bag #1 Contents

このページで使用するパーツ  
Parts used on this page

Z2-200-3A  
センターリンク ×1  
Center Link

Z2-200-3A  
ベルクランク L&R ×各1  
Bellcrank L&R

**1:1**

ZC-S40A  
φ4mm シム・黒 ×4  
Shim-Black

ZC-N3P3A  
M3 ナット (薄) ×2  
Nut (Thin)

Z4-201CLCA  
センターリンクカラー ×2  
Center Link Collar

ZC-A3610BA  
1mm アルミスペーサー・黒 ×4  
1mm Aluminum Spacer-Black

ZC-A3630BA  
3mm アルミスペーサー・黒 ×1  
3mm Aluminum Spacer-Black

Z2-206-8A  
ロッドエンドボール 8mm ×2  
Ball Stud 8mm

Z2-206-10  
ロッドエンドボール 10mm ×1  
Ball Stud 10mm

ZC-BH312A  
M3x12 ボタンヘッド ×2  
BHS Screw

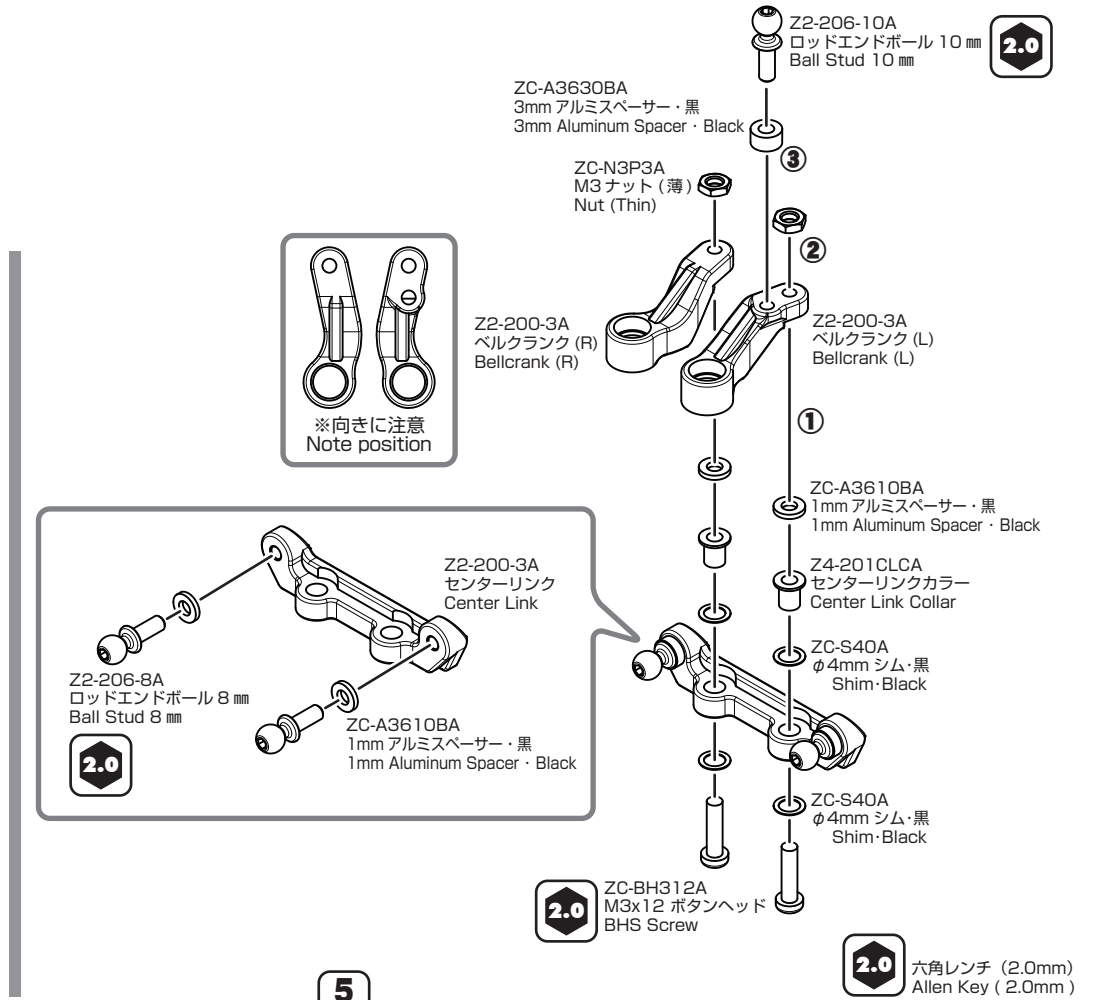

# ベルクランク、フロントバルクヘッドの取付け Bellcrank, Front Bulkhead Installation

袋 #1 の内容  
Bag #1 Contents

このページで使用するパーツ  
Parts used on this page

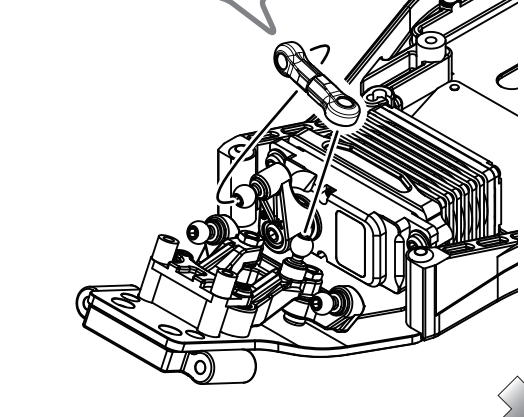
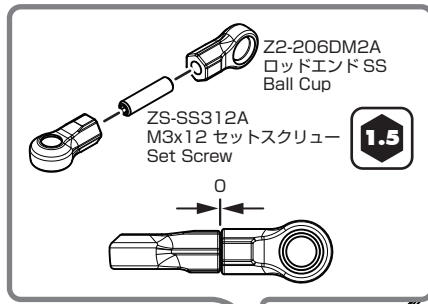
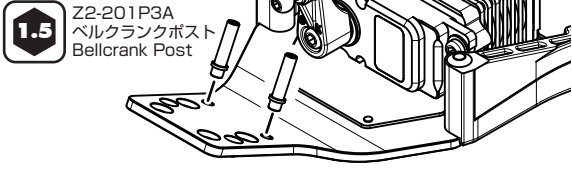
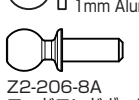
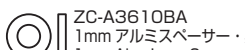
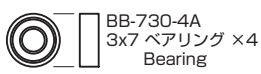
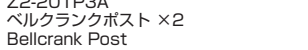
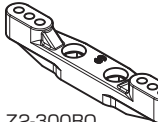
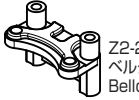
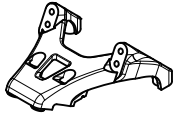
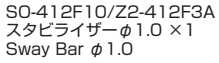
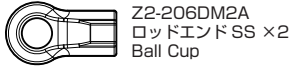

Z2-200-3A  
ベルクランクベース  
Bellcrank Base

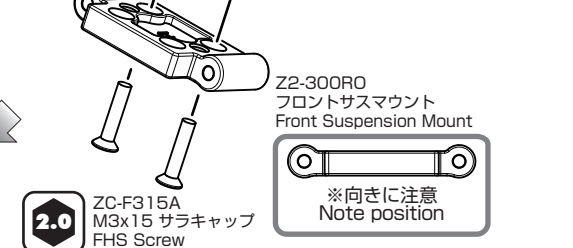
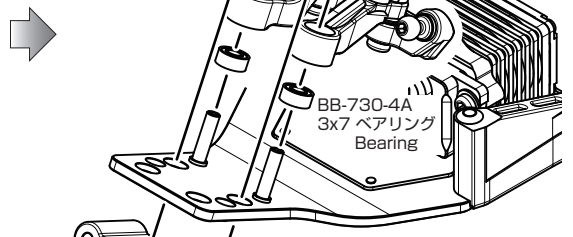

M2 x 4 ボタンヘッドはスタビライザーが、ガタなくスムーズに動くように調整してください。  
Adjust the M3x4 Set Screws to remove any play, but allow the sway bar to swivel smoothly.

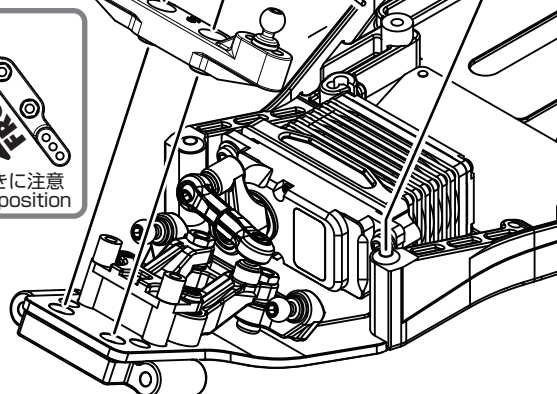
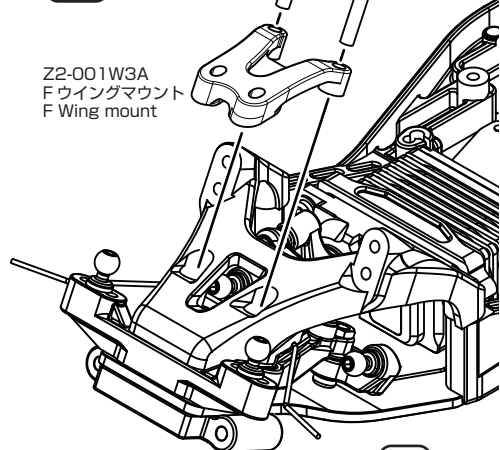
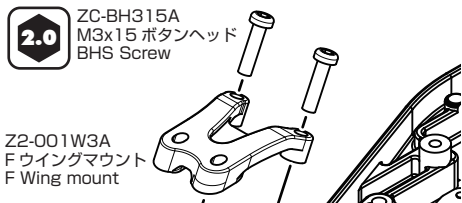
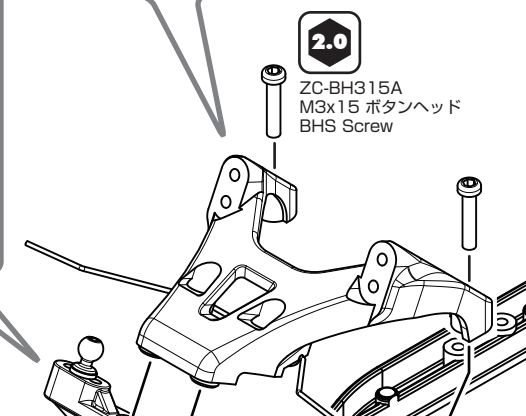
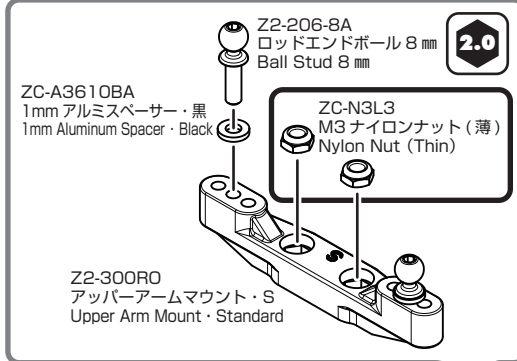
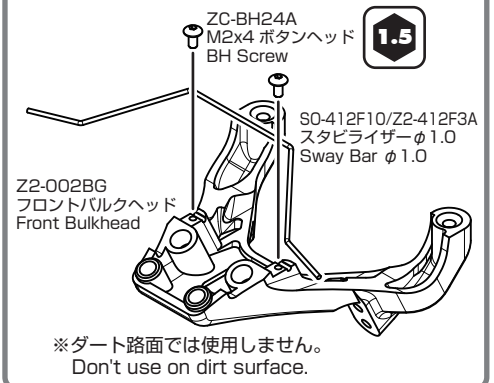

# リヤサスアームの取付け Rear Suspension Arm Installation

このページで使用するパーツ  
Parts used on this page

※バンパーは袋 #1 に入っています。  
The bumper are included in bag #1.



Z2-001B3A  
リヤバンパー ×1  
Rear Bumper

袋 #2 の内容  
Bag #2 Contents

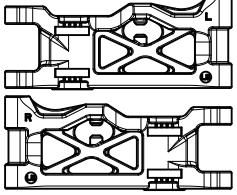

S4-008R5GA (グラファイト)  
リヤリアサスアーム L5 L&R 各1  
Rear Lower Suspension Arm L5 L/R 1Ea



Z2-300BSA  
サスマウントブッシュ ×4  
Suspension Bushing



Z2-300RFTA  
リヤサスマウント・F ×1  
Rear Suspension Mount・F

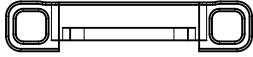

Z2-300RR4A  
リヤサスマウント・R ×1  
Rear Suspension Mount・R

1:1

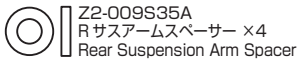

Z2-009S35A  
Rサスアームスペーサー ×4  
Rear Suspension Arm Spacer

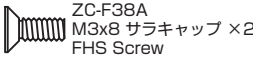

ZC-F38A  
M3x8 サラキャップ ×2  
FHS Screw

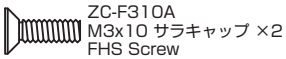

ZC-F310A  
M3x10 サラキャップ ×2  
FHS Screw

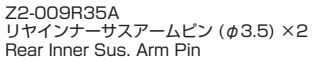

Z2-009R35A  
リヤインナーサスアームピン (φ3.5) ×2  
Rear Inner Sus. Arm Pin

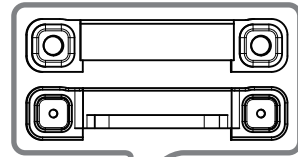
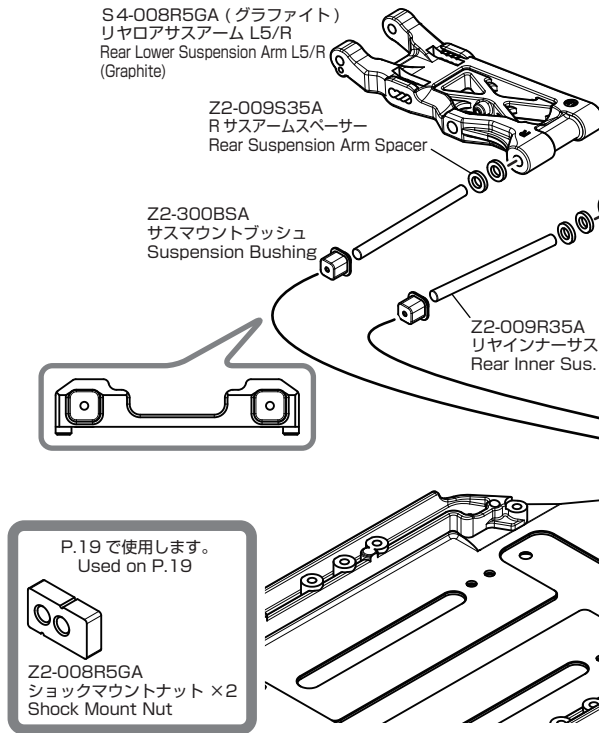
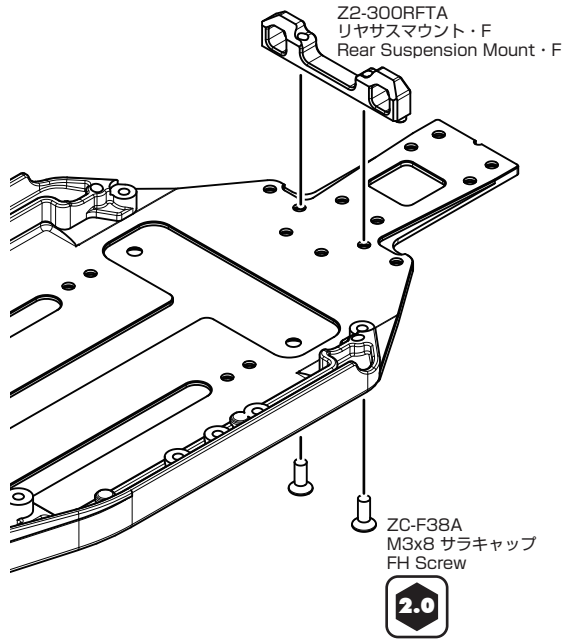

Z2-300RR4A  
リヤサスマウント・R  
Rear Suspension Mount・R

Z2-300BSA  
サスマウントブッシュ  
Suspension Bushing

S4-008R5GA (グラファイト)  
リヤリアサスアーム L5/L  
Rear Lower Suspension Arm L5/L  
(Graphite)

Z2-001B3A  
リヤバンパー  
Rear Bumper

ZC-F310A  
M3x10 サラキャップ  
FH Screw

※バンパーは袋 #1 に入っています。  
The bumper are included in bag #1.



5種のブッシュの組み合わせにより、トー角、スキッド角、トレッド、ハイトの調整が行えます。  
Toe-angle, Skid-angle, Tread, and Height are adjustable in combination of the above 5 bushes.

サスマウント RF 側に左のパーツを使用した場合の角度参考例  
If use the left parts in front side, the rear suspension angle variation will be like below chart.

サスマウント RF Suspension mount RF	サスマウント RR Suspension mount RR					アンチスキッド Anti-squat
						1°
						1.5°
						2°
						2.5°
						3°
トー角 Toe-angle	2°	2.5°	3°	3.5°	4°	

ブッシュの方向  
Bushing direction

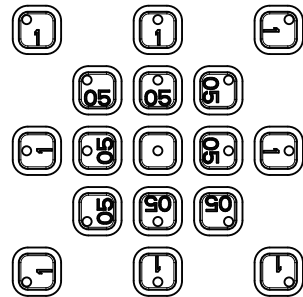

アンチスキッド  
±0.5/1°  
Anti-squat  
ハイト  
±0.3/0.6 mm  
Height

トー角 ±0.5/1°  
Toe-angle  
トレッド ±0.3/0.6 mm  
Width

# フロントショックタワーの取付け Front Shock Tower Installation

袋 #3 の内容  
Bag #3 Contents

このページで使用するパーツ  
Parts used on this page

- SO-017  
フロントショックタワー ×1  
Front Shock Tower
- 1:1**
- ZC-N3PA  
M3 ナット ×2  
Nut
- ZC-S37A  
3×7 ワッシャー ×2  
Washer
- ZC-F310A  
M3x10 サラキャップ ×4  
FHS Screw
- ZC-BH322A  
M3x22 ボタンヘッド ×2  
BHS Screw

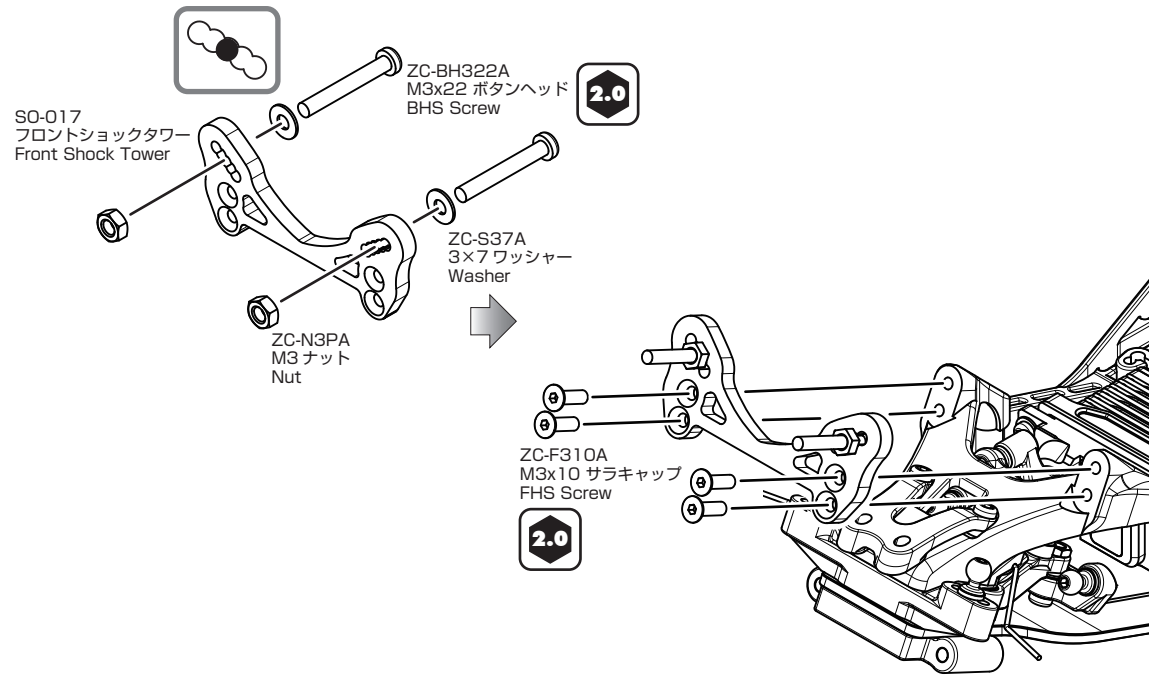

# リアショックタワーの組み立て Rear Shock Tower Assembly

このページで使用するパーツ  
Parts used on this page

※ウイングマウントパーツは袋 #1 に入っています。  
The wing mount parts are included in bag #1.

- Z2-001W3A  
マウントワッシャー ×2  
WMount Washer
- Z2-001W3A  
ウイングスペーサー ×1  
Wing Spacer
- Z2-001W3A  
ウイングマウント ×2  
Wing Mount

袋 #3 の内容  
Bag #3 Contents

- SO-018  
リアショックタワー ×1  
Rear Shock Tower
- Z2-300RG (グラファイト)  
マウントベース ×1  
Mount Base (Graphite)
- Z2-300RG (グラファイト)  
スタビホルダー ×1  
Sway Bar Holder (Graphite)
- 1:1**
- ZC-N3PA  
M3 ナット ×2  
Nut
- ZC-S37A  
3×7 ワッシャー ×2  
Washer
- ZC-F310A  
M3x10 サラキャップ ×2  
FHS Screw
- ZC-BH38-A  
M3x8 ボタンヘッド ×2  
BHS Screw
- ZC-BH312A  
M3x12 ボタンヘッド ×4  
BHS Screw
- ZC-BH322A  
M3x22 ボタンヘッド ×2  
BHS Screw

※ウイングマウントパーツは袋 #1 に入っています。  
The wing mount parts are included in bag #1.

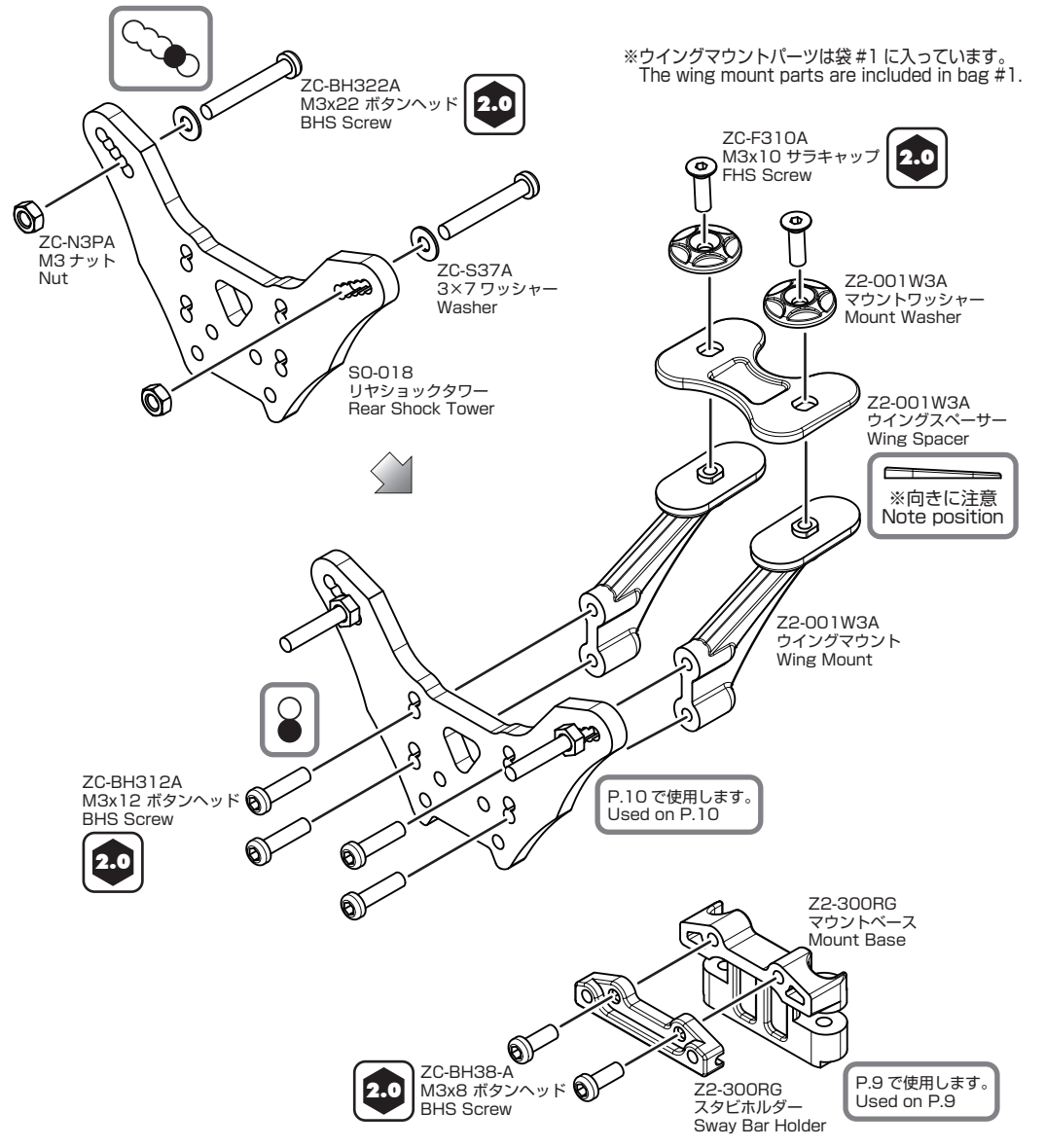



# リアアッパーアームマウントの組み立て Rear Upper Arm Mount Assembly

袋 #3 の内容  
Bag #3 Contents

このページで使用するパーツ  
Parts used on this page



Z2-300RG  
リアアッパーアームマウント・グラファイト ×1  
Rear Upper Arm Mount · Graphite

1:1

ZC-A3630BA  
3mm アルミスペーサー・黒 ×2  
3mm Aluminum Spacer · Black

Z2-206-12A  
ロッドエンドボール 12mm ×2  
Ball Stud 12mm

Z2-206-12A  
ロッドエンドボール 12mm  
Ball Stud 12mm

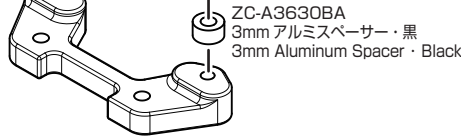

Z2-300RG  
リアアッパーアームマウント・グラファイト  
Rear Upper Arm Mount · Graphite

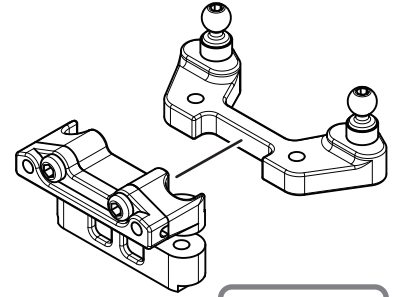

P.11 で使用します。  
Used on P.11



六角レンチ (2.0mm)  
Allen Key (2.0mm)

# ギヤデフの組み立て Gear Diff Assembly

このページで使用するパーツ  
Parts used on this page

シリコンオイル #5,000 ×1  
Silicon oil

袋 #4 の内容  
Bag #4 Contents



Z2-503GH2A  
デフケースキャップ ×1  
Diff Case Cap

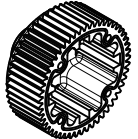

Z2-503GH2A  
デフケース ×1  
Diff Case

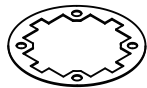

B2-501GGA  
ガスケット ×1  
Gasket



B2-501GSA  
ドライブカップ ×2  
Drive Cup



S4-500GM  
クロスピン ×1  
Crosspin



B2-503GMA  
ギヤ・大 ×2  
Gear · Large



B2-503GMA  
ギヤ・小 ×4  
Gear · Small

1:1

AZC-BH28TPA  
M2x8 タッピングビス ×4  
BH Tapping Screw

S4-500GM  
φ5 O Ring ×2  
φ5 O Ring

S4-500GM  
ドライブピン ×2  
Drive Pin

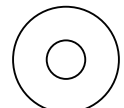

S4-500GM  
φ5 シム・大 ×2  
φ5 Sim · Large



S4-500GM  
φ3 シム ×4  
φ3 Sim

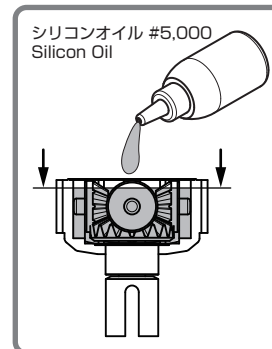
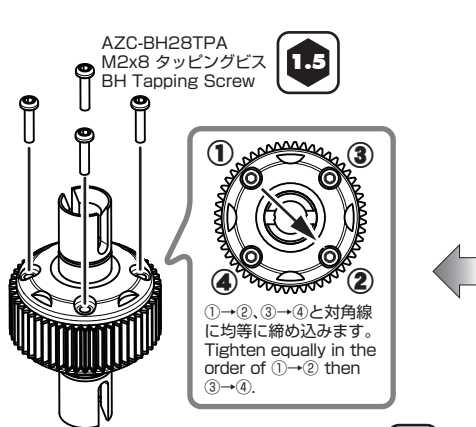
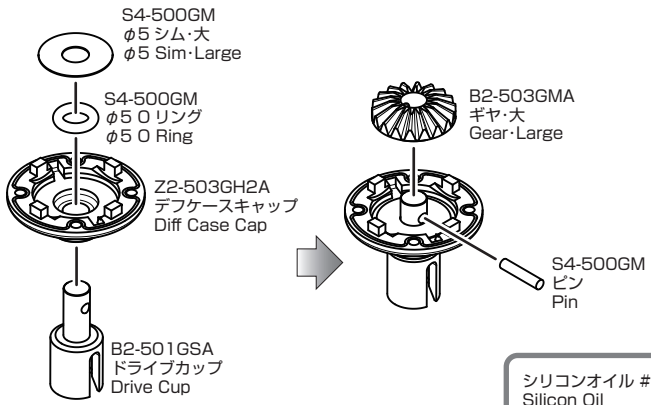
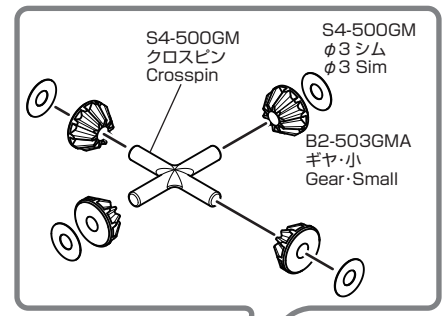
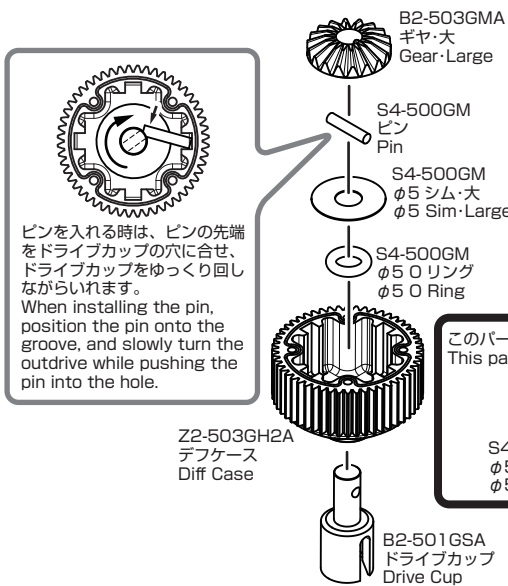

六角レンチ (1.5mm)  
Allen Key (1.5mm)

# ギヤボックスの組み立て Gear Box Assembly

袋 #5 の内容  
Bag #5 Contents

このページで使用するパーツ  
Parts used on this page

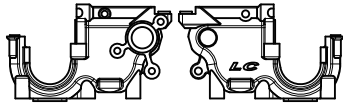

Z2-302TLGG  
LC ギヤボックス L & R・グラファイト 各 1  
LC Gear Box L & R・Graphite 1Ea

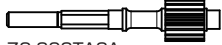

Z2-303TA3A  
トップシャフト × 1  
Top Shaft

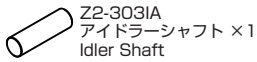

Z2-303IA  
アイドラーシャフト × 1  
Idler Shaft

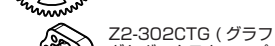

Z2-503ICA  
アイドラーギヤ・大 × 1  
Idler Gear・Large

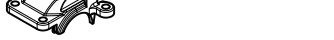

Z2-302CTG (グラファイト)  
ギヤボックスキャップ × 1  
Gear Box Cap (Graphite)



Z2-302CTG (グラファイト)  
ハイトアダプター 0/3 × 2  
Height Adapter (Graphite)



Z2-118-31A  
スパーガード × 1  
Spur Guard

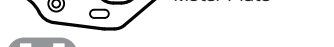

SO-304  
モータープレート × 1  
Motor Plate

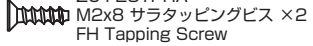

ZC-F28TPHA  
M2x8 サラタッピングビス × 2  
FH Tapping Screw

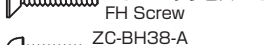

ZC-F312A  
M3x12 サラビス × 3  
FH Screw

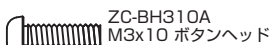

ZC-BH38-A  
M3x8 ボタンヘッド × 1  
BHS Screw



ZC-BH310A  
M3x10 ボタンヘッド × 7  
BHS Screw



ZC-BH318A  
M3x18 ボタンヘッド × 2  
BHS Screw



BB-105-2A  
5x10 ベアリング × 4  
Bearing



BB-1510A  
10x15 ベアリング × 2  
Bearing

ZC-S100SA  
φ10mm シム × 2  
Shim

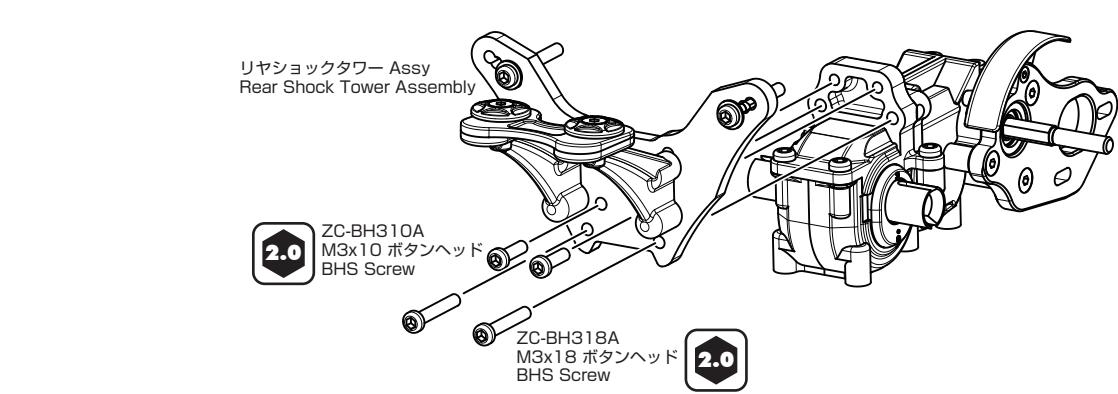
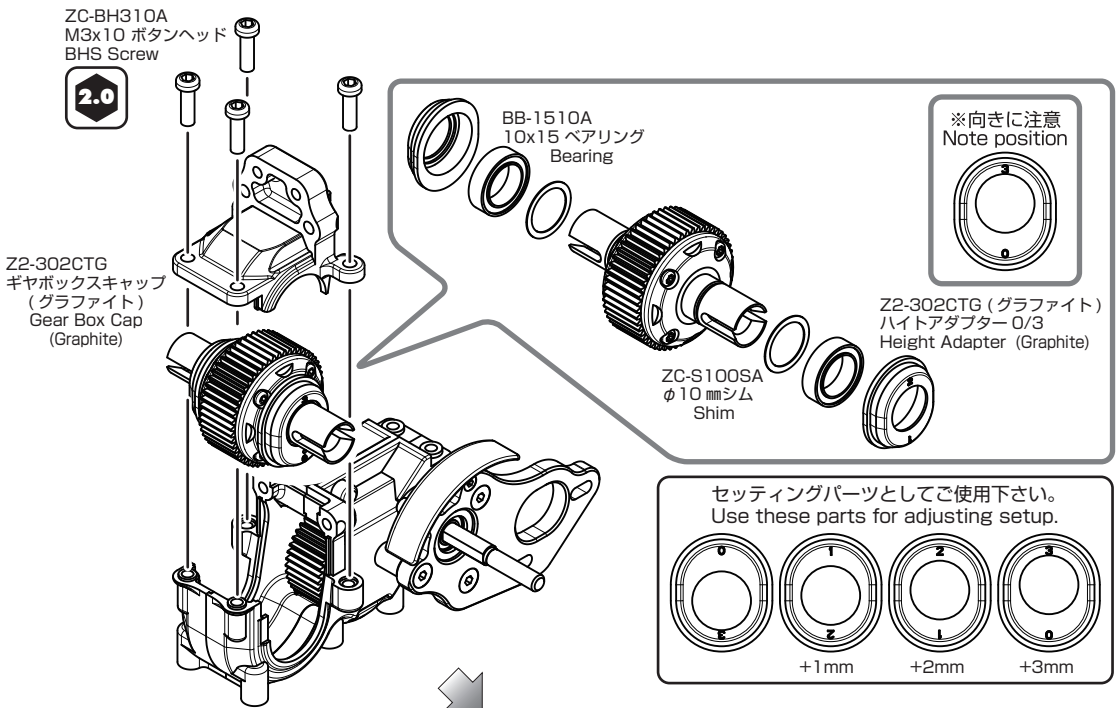
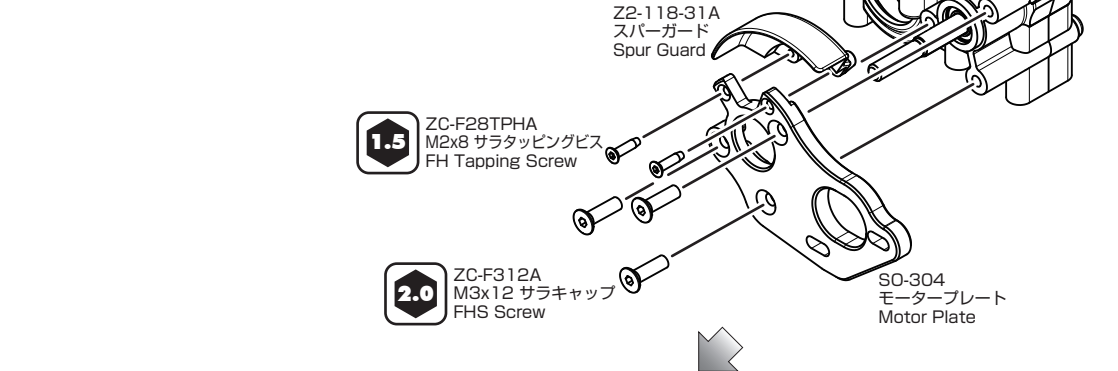
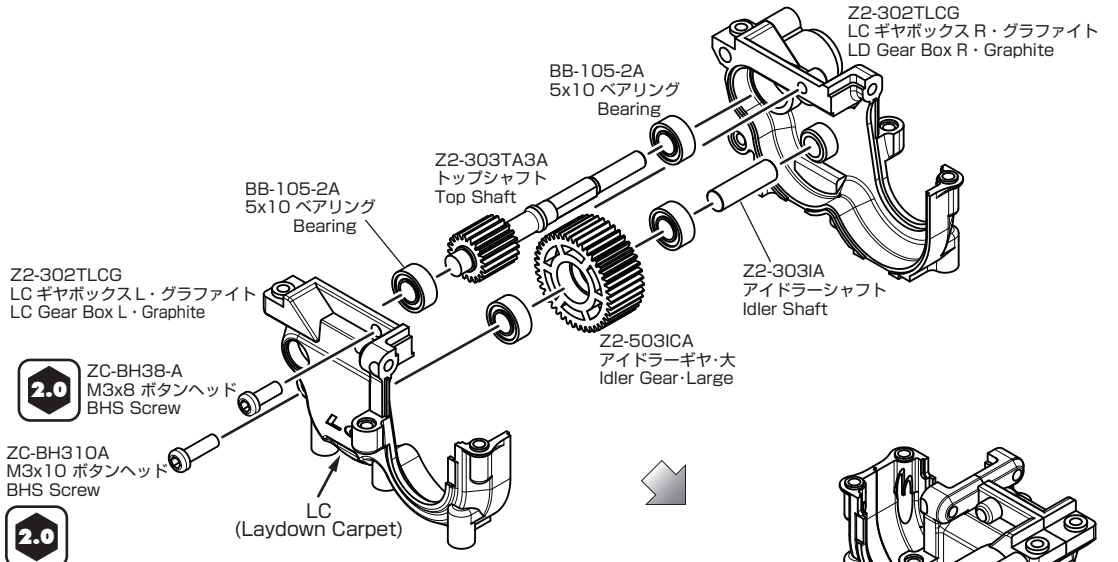



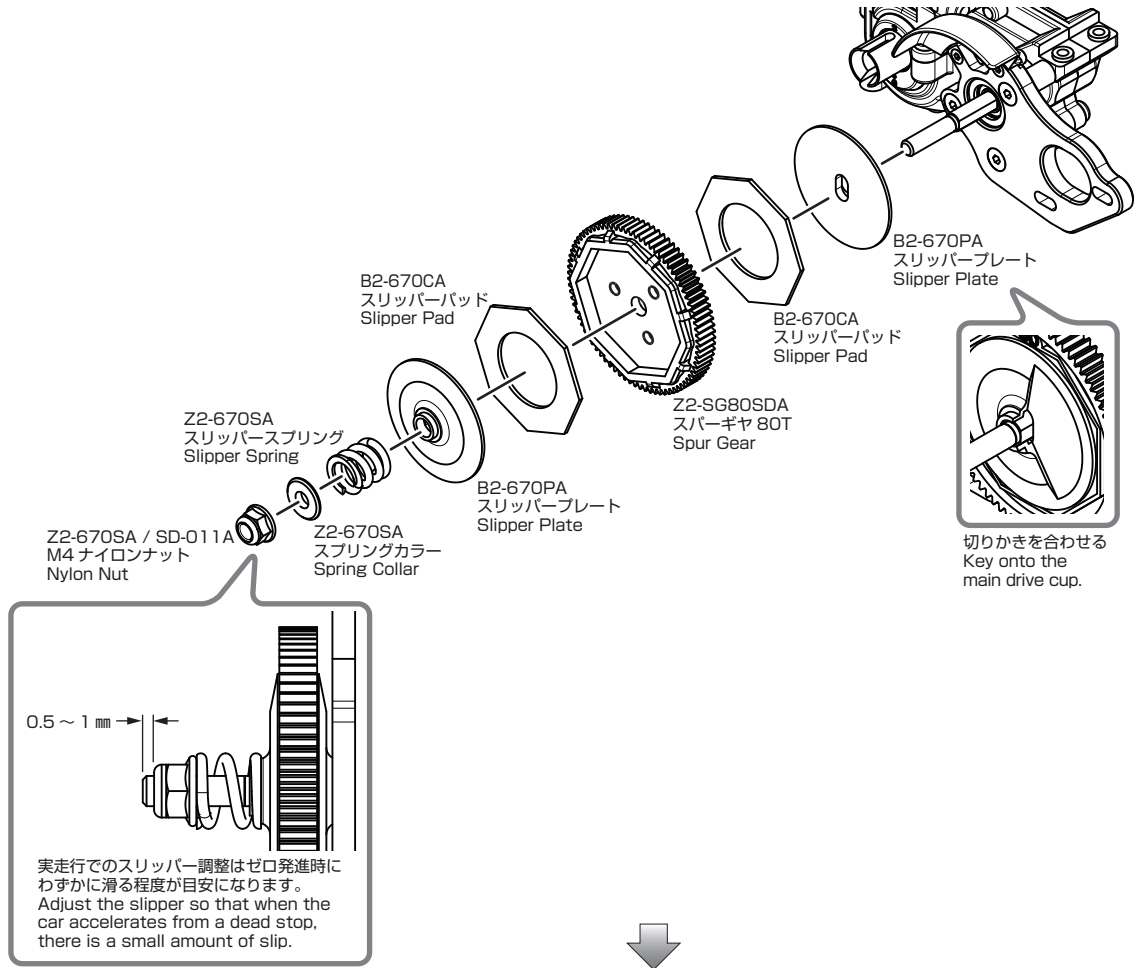





# スリッパ、ギヤボックスの取り付け Slipper, Gear Box Installation

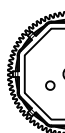

## 袋 #5 の内容 Bag #5 Contents

### このページで使用するパーツ Parts used on this page

-  Z2-670SA  
スプリングカラー ×1  
Spring Collar
-  Z2-670SA  
スリッパースプリング ×1  
Slipper Spring
-  B2-670CA  
スリッパパッド ×2  
Slipper Pad
-  B2-670PA  
スリッパプレート ×2  
Slipper Plate
-  Z2-SG80SDA  
スパークギヤ 80T ×1  
Spur Gear
-  Z2-670SA / SD-011A  
M4 フランジナイロンナット ×1  
Nylon Nut
-  ZC-F38A  
M3x8 サラキャップ ×6  
FHS Screw
-  ZC-BH322A  
M3x22 ボタンヘッド ×2  
BHS Screw

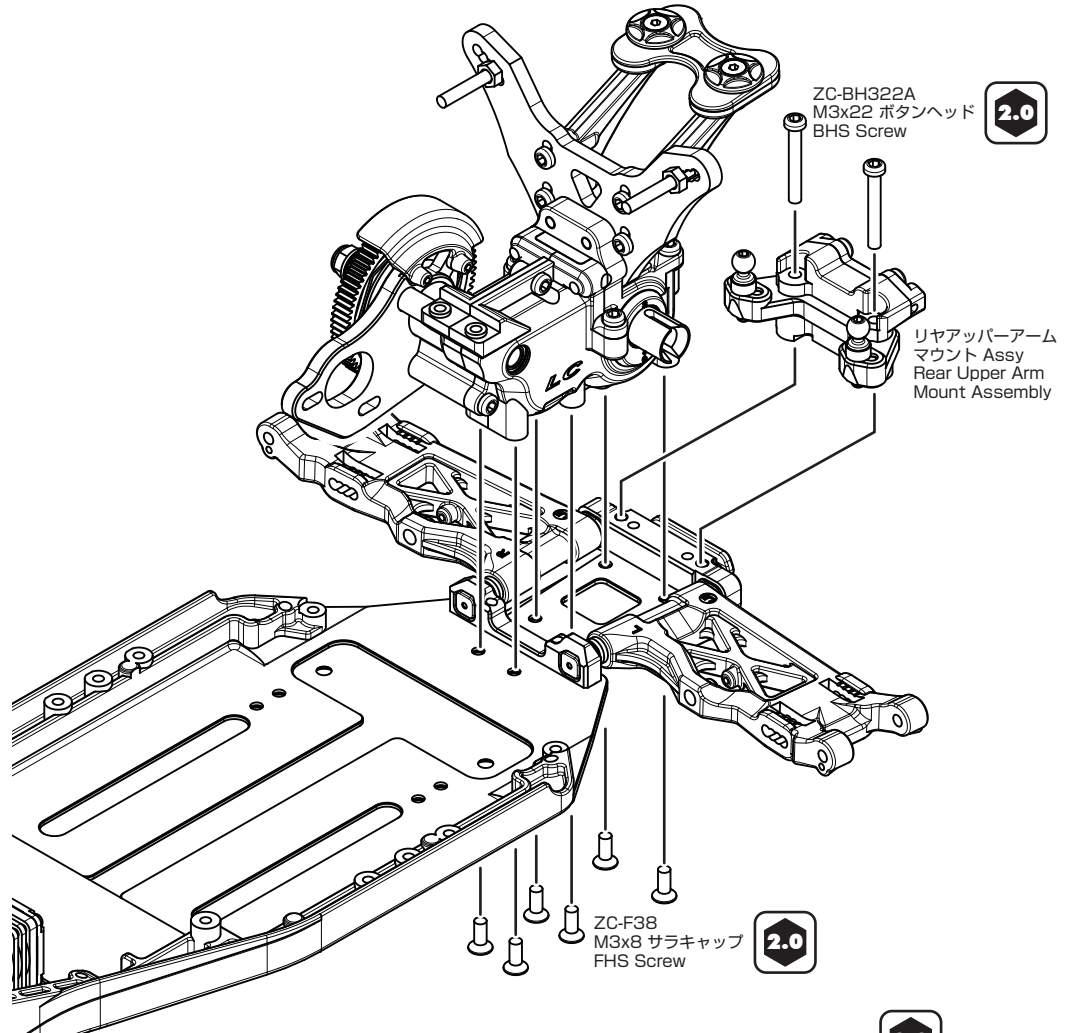

# バッテリーホルダーの取り付け Battery Holder Installation

※ギヤボックスサポートは袋 #3 に入っています。  
The gear box support are included in bag #3.

ZC-BH38-A  
M3x8 ボタンヘッド  
BHS Screw

※ファンマウントは袋 #1 に入っています。  
The fan mount are included in bag #1.

Z2-300RG  
ギヤボックスサポート・グラファイト  
Gear Box Support · Graphite

●ファンマウントを装着する場合  
Fan Mount Installation

ZC-BH312A  
M3x12 ボタンヘッド  
BHS Screw

ZC-BH315A  
M3x15 ボタンヘッド  
BHS Screw

Z2-200-3A  
ファンマウント  
Fan Mount

RP-031A  
30mmファン (別途ご用意下さい。)  
Fan (Sold separately.)

## このページで使用するパーツ Parts used on this page

※ギヤボックスサポートは袋 #3 に入っています。  
The gear box support are included in bag #3.

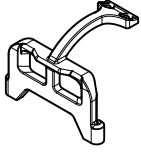

Z2-300RG  
ギヤボックスサポート・グラファイト ×1  
Gear Box Support · Graphite

※ファンマウントは袋 #1 に入っています。  
The fan mount are included in bag #1.



Z2-200-3A  
ファンマウント ×1  
Fan Mount

## 袋 #5 の内容 Bag #5 Contents



Z2-118-31A  
バッテリーストッパー L&R 各1  
Battery Plate 1Ea

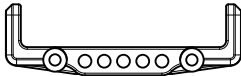

Z2-118-31A  
バッテリーホルダー ×2  
Battery Holder

1:1



ZC-S36A  
M3x6 ワッシャー ×2  
Washer



ZC-BH38-A  
M3x8 ボタンヘッド ×2  
BHS Screw



ZC-F310A  
M3x10 サラキャップ ×2  
FHS Screw



ZC-BH312A  
M3x12 ボタンヘッド ×3  
BHS Screw



ZC-BH315A  
M3x15 ボタンヘッド ×1  
BHS Screw



ZC-BH318A  
M3x18 ボタンヘッド ×2  
BHS Screw

## 袋 #6 の内容 Bag #6 Contents

ZR-BP6A  
スポンジテープ 130x20 ×1  
Foam Tape

Z2-118FSA  
スポンジテープ ×2  
Foam Tape

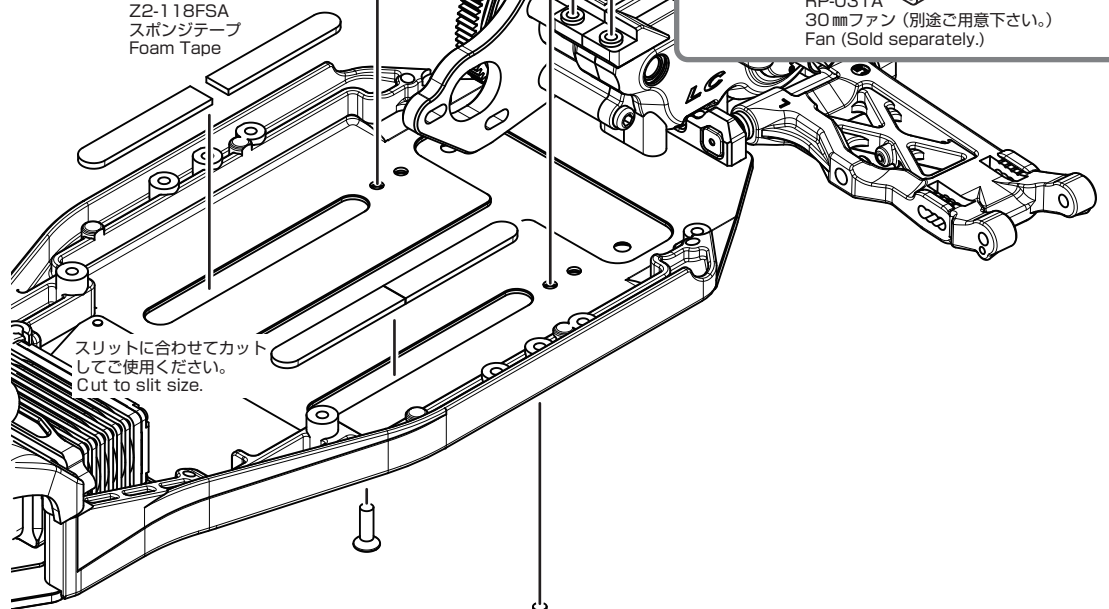

スリットに合わせてカット  
してご使用ください。  
Cut to slit size.

ZC-F310A  
M3x10 サラキャップ  
FH Screw

※バッテリーホルダーパーツは袋 #5 に入っています。  
The battery holder parts are included in bag #5.

ZC-BH318A  
M3x18 ボタンヘッド  
BHS Screw

Z2-118-31A  
バッテリーストッパー  
Battery Stopper

バッテリーストッパーの向きは使用するバッテリー  
に合わせてお選びください。  
Select the direction of the battery stopper  
according to the battery used.

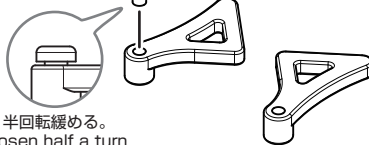

半回転緩める。  
Loosen half a turn.

標準サイズ 24mm ~  
2S-size

1セルサイズ 18.5mm ~  
1S-size



バッテリーの高さに合わせる。  
Adjust to the height of the battery.

ZC-BH312A  
M3x12 ボタンヘッド  
BHS Screw

ZC-S36A  
M3x6 ワッシャー  
Washer

Z2-118-31A  
バッテリーホルダー  
Battery Holder

このパーツは使用しません。  
This parts are not used.













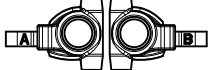
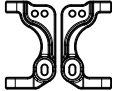
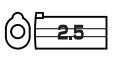

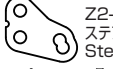





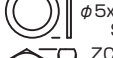

六角レンチ (2.0mm)  
Allen Key (2.0mm)

# ステアリングブロックの組み立て

## Steering Block Assembly

袋 #7 の内容  
Bag #7 Contents

このページで使用するパーツ  
Parts used on this page

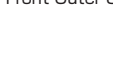
-  Z2-415S2G (グラファイト) ステアリングブロック A&B 各1  
Steering Block A & B 1Ea (Graphite)
-  Z2-413G3A (グラファイト) フロントハブキャリア L & R 各1  
Front Hub Carrier L & R 1Ea (Graphite)
-  Z2-413G3A (グラファイト) キャスターインサート 2.5° × 2  
Caster insert (Graphite)
-  Z2-008F3GA (グラファイト・Graphite) フロントロアササーム L & R 各1  
Front Lower Suspension Arm L & R 1Ea
-  Z2-415S21 ステアリングプレート × 2  
Steering plate
-  Z2-010AFA フロントアクスル × 2  
Front Axle
-  BB-105-2A 5x10 ベアリング × 4  
Bearing
-  ZC-A3610BA 1mm アルミスペーサー・黒 × 2  
1mm Aluminum Spacer・Black
-  ZC-A3615BA 1.5mm アルミスペーサー・黒 × 2  
1.5mm Aluminum Spacer・Black
-  Z2-415S10A ハブキャリアスペーサー・グレー × 2  
Hub Carrier Spacer・Gray
-  ZC-S550A φ5x0.5mm シム × 2  
Shim
-  ZC-N3PA M3 ナット × 2  
Nut
-  Z2-414A キングピン (黒) × 2  
King Pin (Black)
-  Z2-414A キングピン (厚) × 2  
King Pin (Thick)
-  Z2-206-6A ロッドエンドボール 6mm × 2  
Ball Stud 6mm
-  Z2-206-8A ロッドエンドボール 8mm × 2  
Ball Stud 8mm
-  ZC-S37A 3×7 ワッシャー × 2  
Washer
-  ZC-BH24A M2x4 ボタンヘッド × 2  
BH Screw
-  ZC-BH26A M2x6 ボタンヘッド × 2  
BH Screw
-  ZC-BH36-A M3x6 ボタンヘッド × 2  
BHS Screw
-  ZC-BH38-A M3x8 ボタンヘッド × 4  
BHS Screw
-  ZC-BH312A M3x12 ボタンヘッド × 2  
BH Screw
-  ZC-BH314A M3x14 ボタンヘッド × 2  
BH Screw
-  Z2-009F3A フロントアウターササームピン (φ3.0) × 2  
Front Outer Suspension Arm Pin

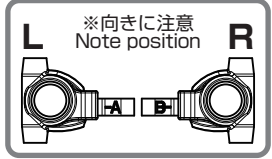
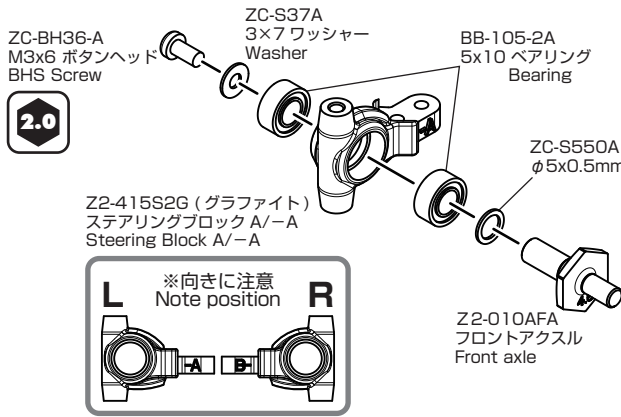

ステアリングブロックは取付け方向によりトレッド幅が選べます。  
The tread width can be selected according to the mounting direction of the steering block.

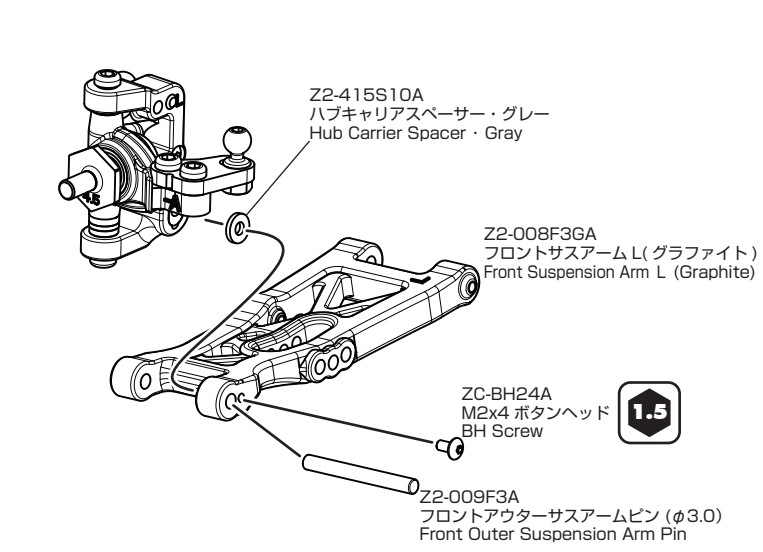
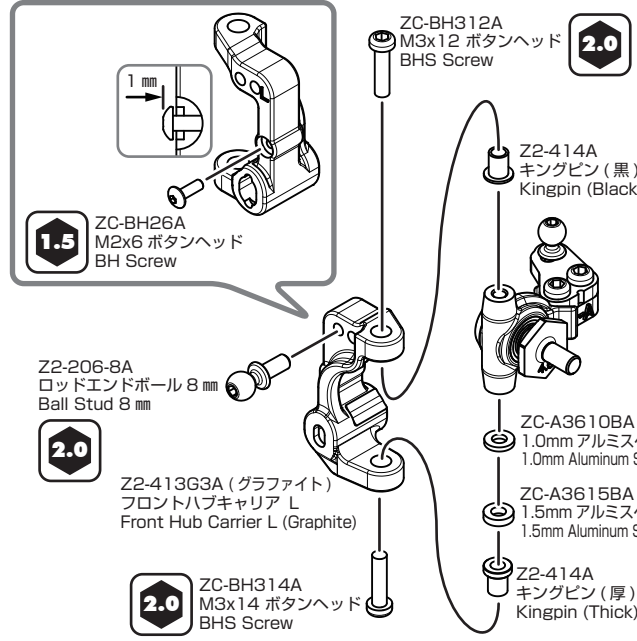
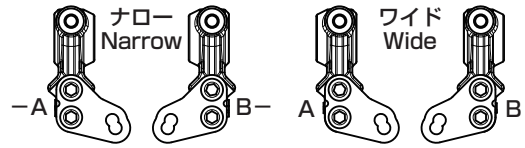

◆右側も同様に組立てます。◆  
Assemble the right side in the same manner.

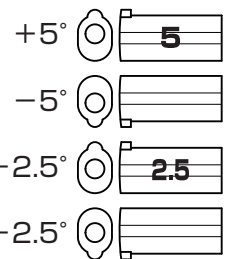
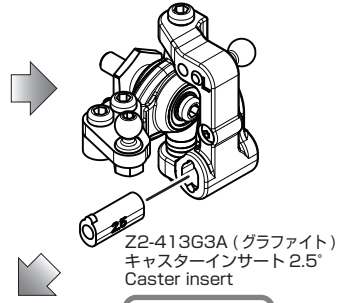
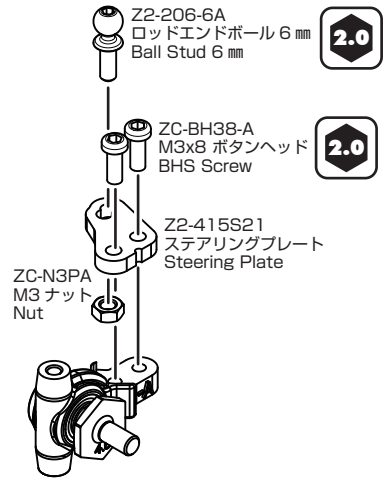
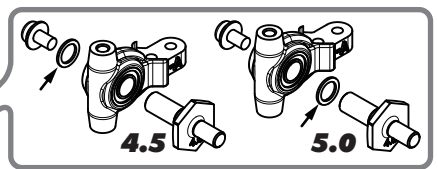

キャスターインサートは突起の方向により角度が変わります。  
Angle is selectable by direction of the caster insert (note direction of the protrusion)

フロントサスアームの取り付け  
Front Suspension Arm Installation

B2-009BFA  
フロントインナーサスアームピン (φ3.0)  
Front Inner Sus. Arm Pin

※サスアームがスムーズに作動しない場合は、この部分をやすり等で加工してください。  
In the case the suspension arm doesn't operate smoothly, please fine-tune the edge with a file or something.

Z2-300FBS  
フロントブレース  
Front Brace



このページで使用するパーツ  
Parts used on this page

※バンパーは袋 #1 に入っています。  
The bumper are included in bag #1.

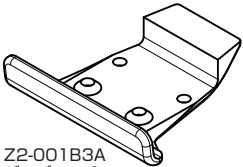

Z2-001B3A  
バンパー ×1  
Bumper

袋 #7 の内容  
Bag #7 Contents

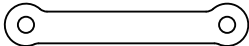

Z2-300FBS  
フロントブレース ×2  
Front Brace

1:1



ZC-F318A  
M3x18 サラキャップ ×2  
FH Screw

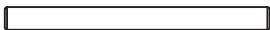

B2-009BFA  
フロントインナーサスアームピン ×2  
Front Inner Sus. Arm Pin (φ3.0)

Z2-300FBS  
フロントブレース  
Front Brace

Z2-001B3A  
バンパー  
Bumper

ZC-F318A  
M3x18 サラキャップ  
FH Screw



# リヤハブキャリアの組み立て Rear Hub Carrier Assembly

袋 #8 の内容  
Bag #8 Contents

このページで使用するパーツ  
Parts used on this page

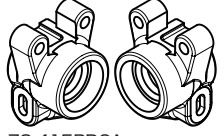

- Z2-415RDCA  
リヤハブキャリア L&R 各 1  
Rear Hub Carrier L&R 1Ea
- Z2-415RDCA  
ハイトインサート 0.5 mm × 2  
Height Insert 0.5 mm
- S4-415RLA  
リンクマウント × 2  
Link Mount
- B4-011FA  
フロントホイールハブ・4.3 × 2  
Front Wheel Hub
- Z2-01069  
ユニバーサルドライブシャフト・リヤ × 2  
Universal Driveshaft・Rear/69mm
- Z2-415S10A  
ハブキャリアスペーサー・グレー × 4  
Hub Carrier Spacer・Gray
- ZC-S36A  
M3x6 ワッシャー × 4  
Washer
- ZC-A3610BA  
1mm アルミスペーサー・黒 × 2  
1mm Aluminum Spacer・Black
- ZC-S550A  
φ5x0.5mm シム × 4  
Shim
- Z2-010BCMA  
ベアリングカラー × 2  
Bearing Collar
- SP-011HA  
ホイールハブピン × 2  
Wheel Hub Pin
- Z2-206-6A  
ロッドエンドボール 6mm × 2  
Ball Stud 6mm
- ZC-BH24A  
M2x4 ボタンヘッド × 4  
BH Screw
- ZC-C25NA  
M2x5 キャップスクリュー × 2  
SH Screw
- ZC-BH312A  
M3x12 ボタンヘッド × 4  
BHS Screw
- BB-105-2A  
5x10 ベアリング × 2  
Bearing
- BB-135-2A  
5x13 ベアリング × 2  
Bearing
- Z2-009R3A  
アウターササアームピン (φ3.0) × 2  
Outer Suspension Arm Pin

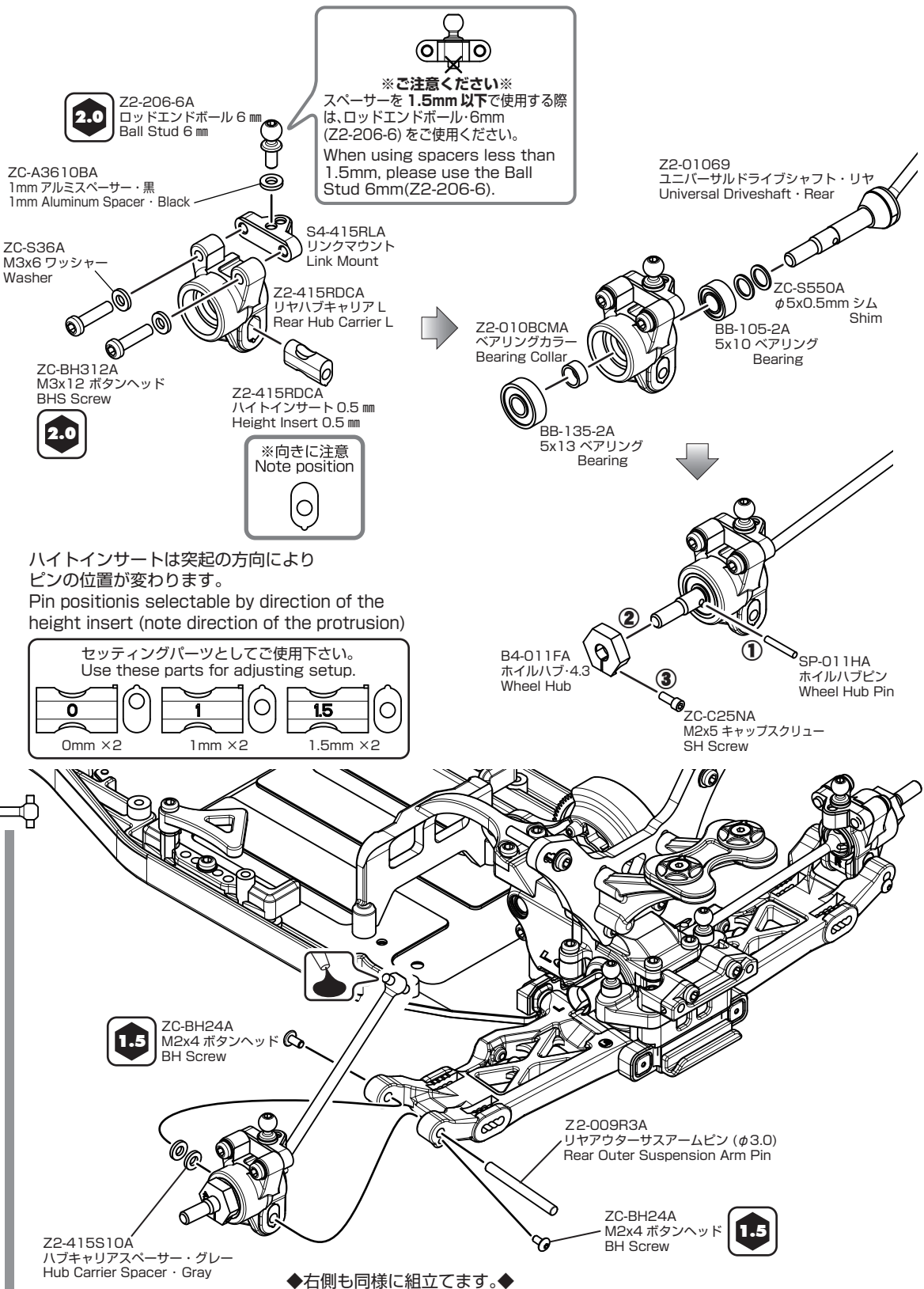

※ご注意ください※  
スペーサーを 1.5mm 以下で使用する際は、ロッドエンドボール 6mm (Z2-206-6) をご使用ください。  
When using spacers less than 1.5mm, please use the Ball Stud 6mm(Z2-206-6).

※向きに注意  
Note position

ハイトインサートは突起の方向により  
ピンの位置が変わります。  
Pin position is selectable by direction of the  
height insert (note direction of the protrusion)

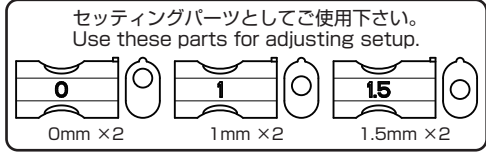

◆右側も同様に組み立てます。◆  
Assemble the right side in the same manner.

## ユニバーサルドライブシャフトの組み立て方 Universal Drive Shaft Assembly Installation



ユニバーサルドライブシャフトは組立て済みです。  
分解、組立ての際に参照下さい。  
The Universal Drive Shafts come pre-assembled.  
Please see below for disassembly/assembly instructions.

C クリップを外す際は精密ドライバー等を使用し、変形に注意しながら少しずつずらす様にして取外します。  
'When removing the c-clip, use a precision driver to carefully pry it off, without deforming the c-clip.'

# ターンバックルの組み立て Turnbuckle Assembly

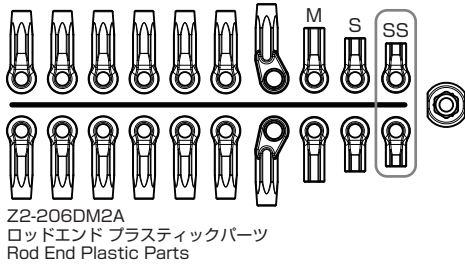
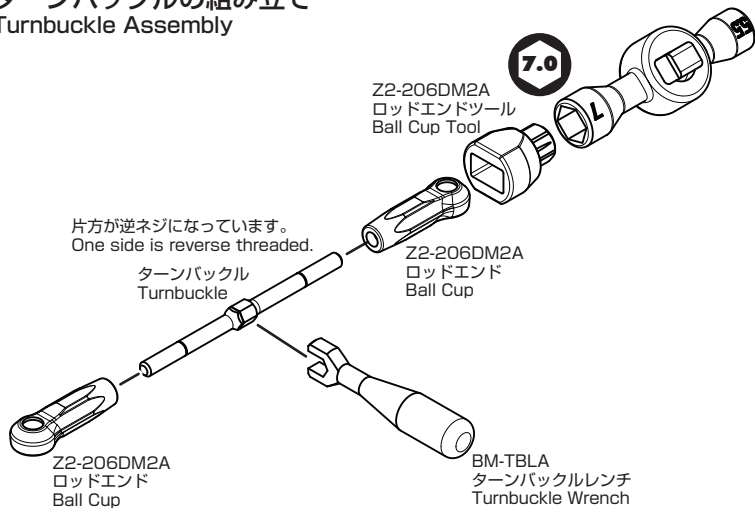

## FRONT

1:1

フロント アッパーロッド ×2 (48 mmターンバックル)  
Front Upper Rod ×2 (48 mm Turnbuckle)

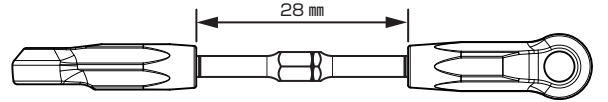

ステアリングロッド ×2 (48 mmターンバックル)  
Steering Rod ×2 (48 mm Turnbuckle)

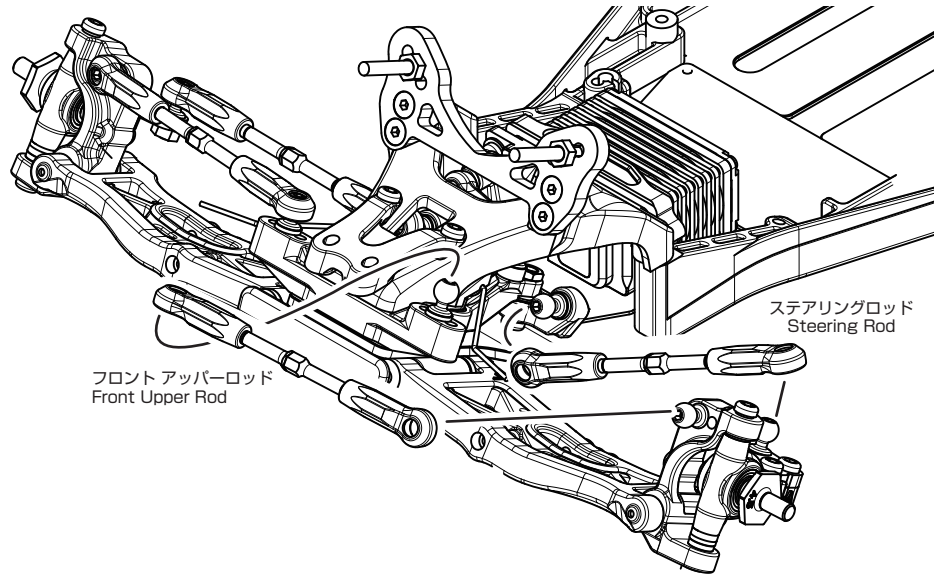
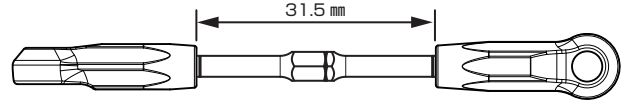

## REAR

1:1

リアアッパーロッド ×2 (48 mmターンバックル)  
Rear Upper Rod ×2 (48 mm Turnbuckle)

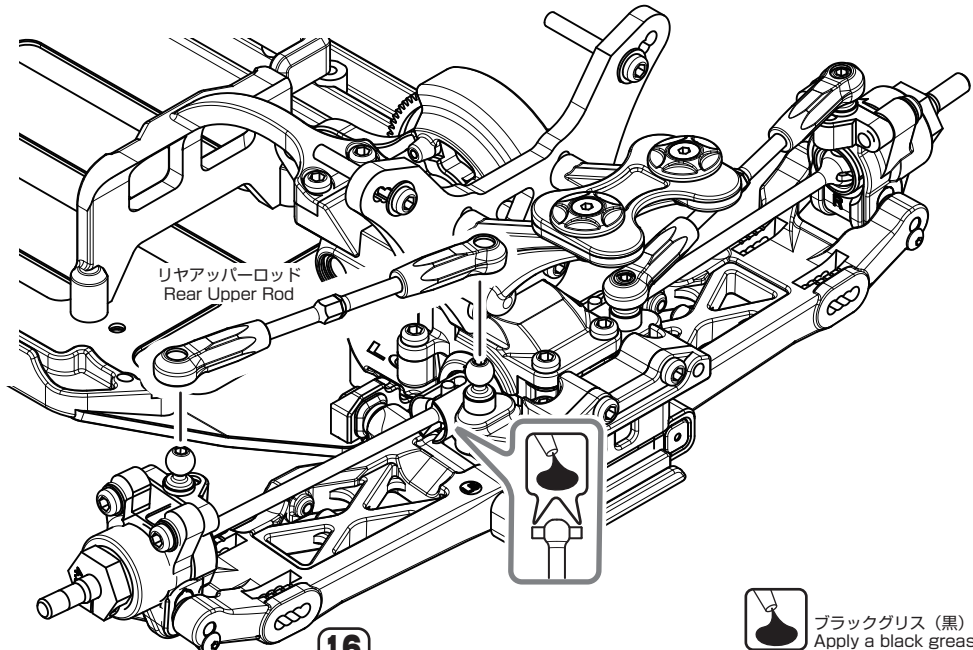
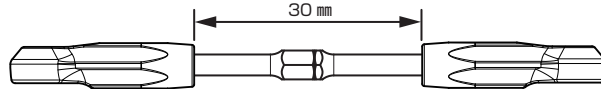

### このページで使用するパーツ Parts used on this page

※ロッドエンドは袋 #1 に入っています。  
The rod ends are included in bag #1.



袋 #9 の内容  
Bag #9 Contents

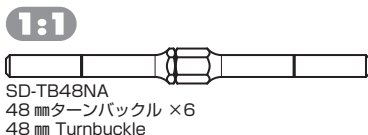

ブラックグリス (黒) を塗布します。  
Apply a black grease.











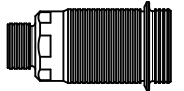
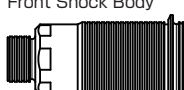

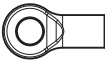
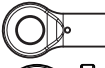
# フロント&リアショックの組み立て Front & Rear Shock Assembly

◆フロント用、リア用各2セットを作ります。◆  
Assemble 2 front and 2 rear shocks.

袋 #10 の内容  
Bag #10 Contents

このページで使用するパーツ  
Parts used on this page

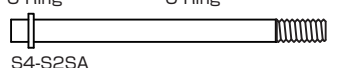
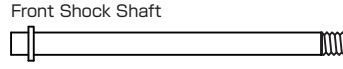
-  S4-S4S13  
フロントショックボディ ×2  
Front Shock Body
-  S4-S4M13  
リアショックボディ・ショート ×2  
Rear Shock Body · Short
-  S4-S4AJ13  
アジャストナット ×4  
Adjusting Nut
-  Z2-S3A  
X33 O リングキャップ ×4  
O Ring Cap
-  Z2-S6MA  
ショックエンドL ×2  
Shock End L
-  Z2-S6MA  
ショックエンドM ×2  
Shock End M
-  S4-S192-25  
ピストン・φ1.9×2/2.5 mm ×2  
Piston
-  S4-S202-25  
ピストン・φ2.0×2/2.5 mm ×2  
Piston
- 1:1**  
ZC-BH24A  
M2x4 ボタンヘッド ×4  
BH Screw
-  Z2-S7TA  
アルミ製ショックエンドボール ×4  
Shock End Ball
-  S4-S3XA  
X30 X リング (クリア) ×8  
X Ring ( Clear )
-  S4-S4CA  
X30 カラー・A ×4  
Collar · A
-  S4-S4CA  
X30 カラー・B ×4  
Collar · B
-  Z2-S4IA  
X33 ショックインナー Spacer · 1 mm ×4  
Shock Inner Spacer
-  S4-S30S  
O リング・φ8 ×4  
O Ring
-  S4-S30S  
O リング・φ15 ×8  
O Ring
-  S4-S2SA  
X30 フロントショックシャフト ×2  
Front Shock Shaft
-  S4-S2MA  
X30 リアショックシャフト・ショート ×2  
Rear Shock Shaft · Short

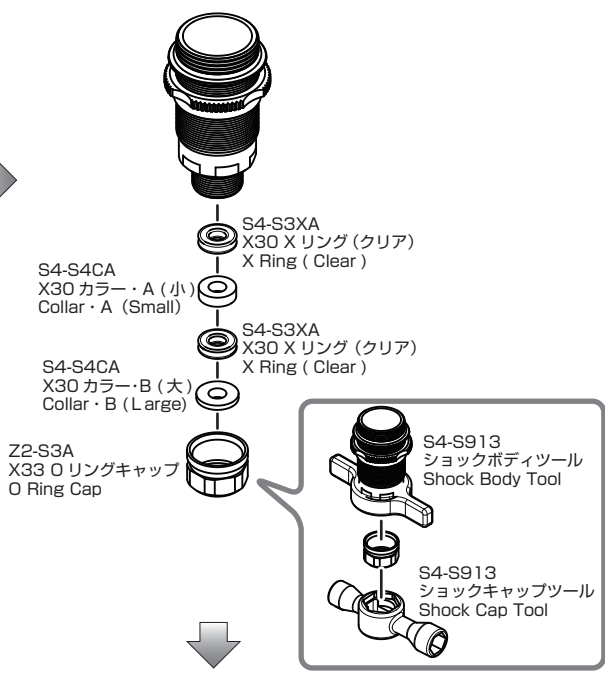
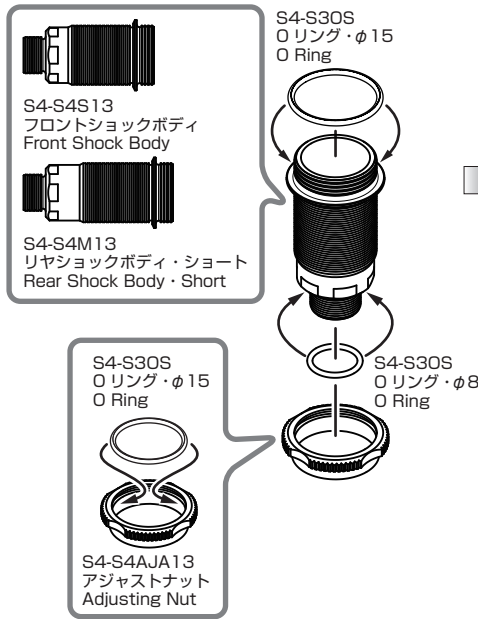

M2x4 ボタンヘッドを締め込む際は、プライヤー等は使わず締め過ぎに注意しネジロックをご使用ください。  
Tighten M2 screw without the use of plier, do not over tighten. Recommend to use the thread lock instead.

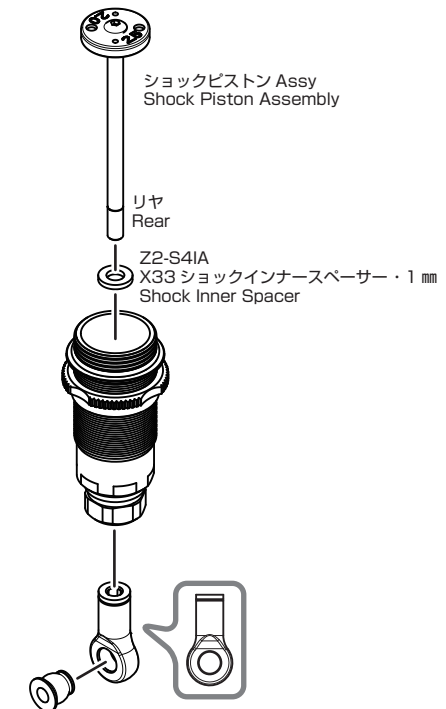
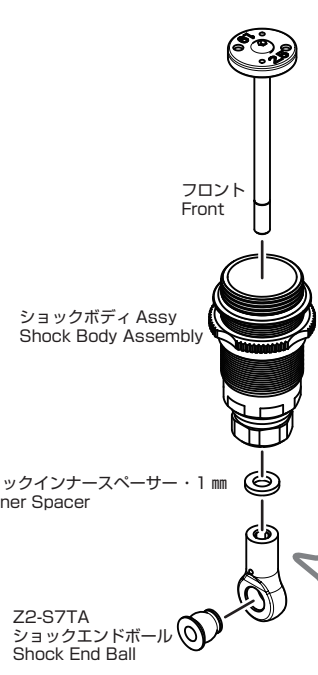
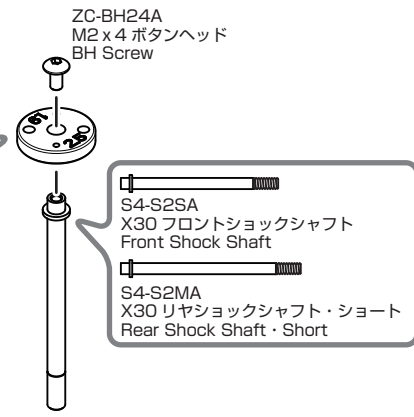

フロント&リアショックの組み立てのつづき  
Front & Rear Shock Assembly

◆フロント用、リア用各2セットを作ります。◆  
Assemble 2 front and 2 rear shocks.

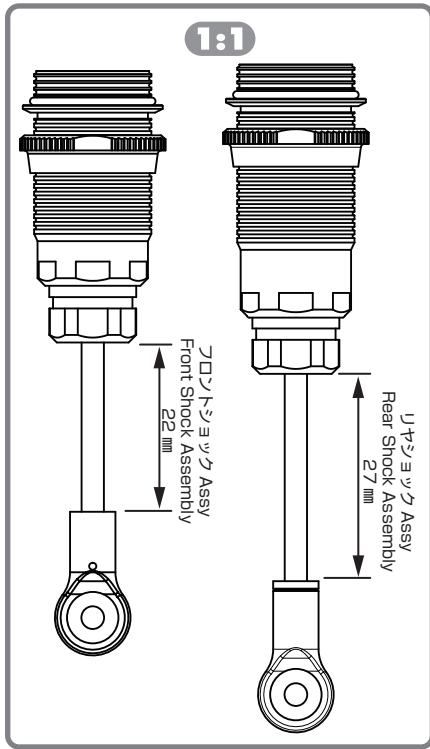

ショックオイル フロント /Front #400  
Shock Oil リヤ/Rear #350

オイルは溢れるギリギリ  
まで入れます。  
Fill to the rim with  
shock oil.

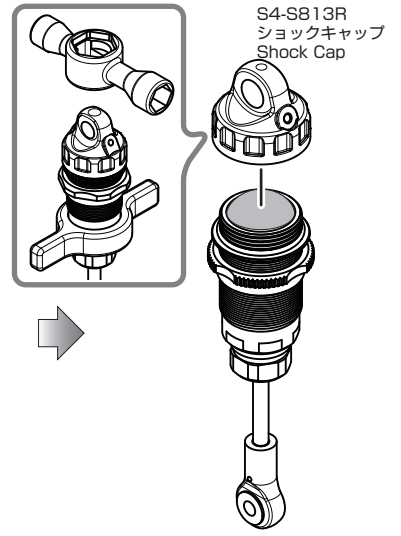
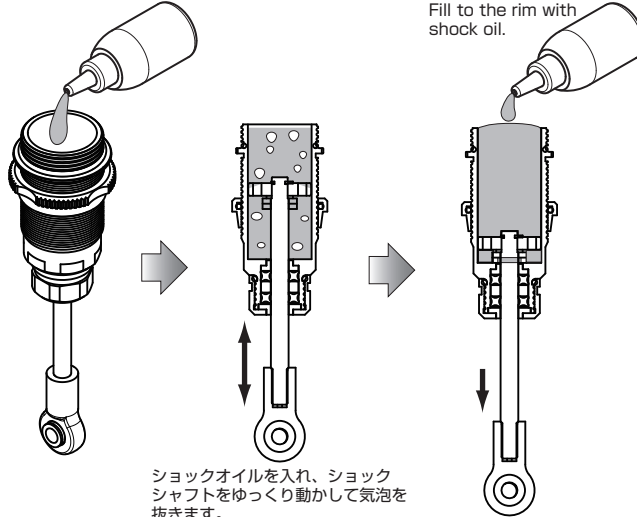

ショックキャップをしっかり  
と締め込みます。  
Securely tighten the  
shock cap.

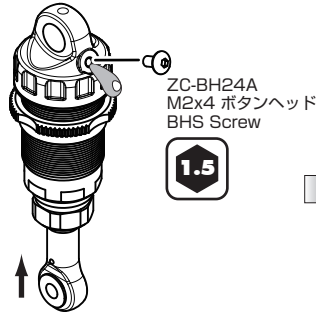

ショックシャフトをゆっくりいっぱい  
まで押し上げ、溢れた余分なオイルを  
拭き取りビスを締め込みます。  
Slowly push the shock shaft all  
the way up, wipe away any  
excess oil that has seeped out,  
and screw in the bleeder screw.

ショックアッシー  
Shock Assembly

このページで使用するパーツ  
Parts used on this page

YS-350A  
ショックオイル #350 ×1  
Shock Oil

YS-400A  
ショックオイル #400 ×1  
Shock Oil

袋 #10 の内容  
Bag #10 Contents

S4-S813R  
ショックキャップ ×4  
Shock Cap

YS-12675F (ドット6)  
フロントショックスプリング ×2  
Front Shock Spring (Dot6)

YS-12105R (ドット5)  
リアショックスプリング ×2  
Rear Shock Spring (Dot5)

S4-S913  
スプリングカップ 各2  
Spring Cup 2Ea

1:1  
ZC-BH24A  
M2x4 ボタンヘッド ×4  
BH Screw

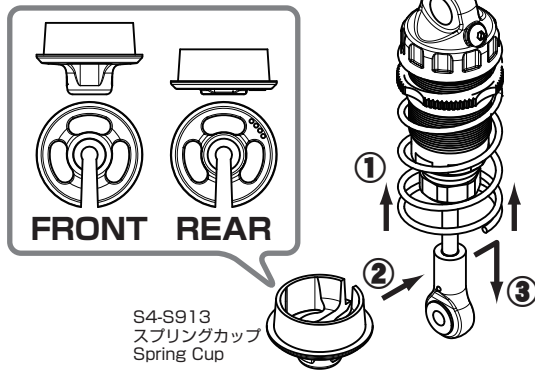
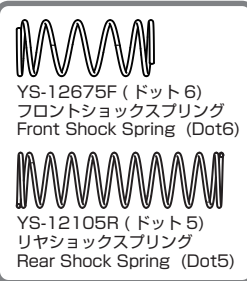

フロントショックアッシー  
Front Shock Assembly

リアショックアッシー  
Rear Shock Assembly

フロント&リアショックの取り付け  
Front & Rear Shock Installation

●FRONT●

S4-S913  
ショックキャップボール  
Shock Cap Ball

ZC-N3FLS  
M3 フランジナイロンナット  
Frang Nylon Nut

フロントショック Assy  
Front Shock Assembly

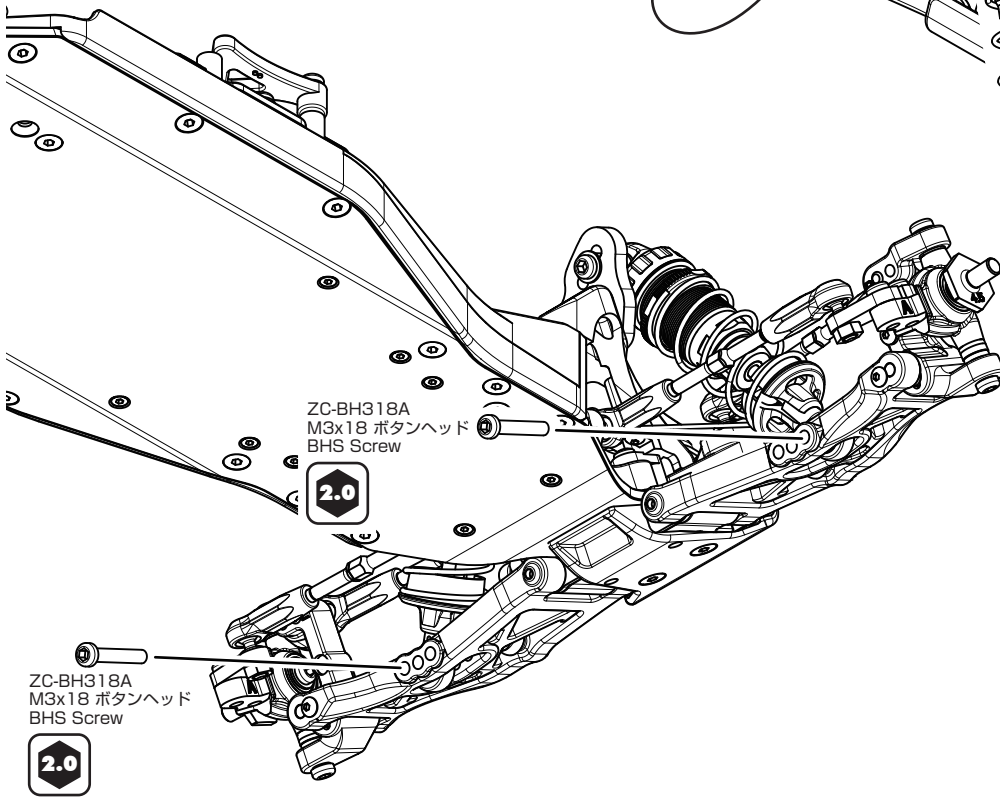

●REAR●

※ショックマウントナットは袋 #2 に入っています。  
The shock mount nut are included in bag #2.

このページで使用するパーツ  
Parts used on this page

※ショックマウントナットは袋 #2 に入っています。  
The shock mount nut are included in bag #2.



S4-008R5BA  
ショックマウントナット ×2  
Shock Mount Nut

袋 #10 の内容  
Bag #10 Contents



S4-S913  
ショックキャップボール ×4  
Shock Cap Ball

1:1



ZC-N3FLS  
M3 フランジナイロンナット ×4  
Frang Nylon Nut



ZC-BH318A  
M3x18 ボタンヘッド  
BHS Screw

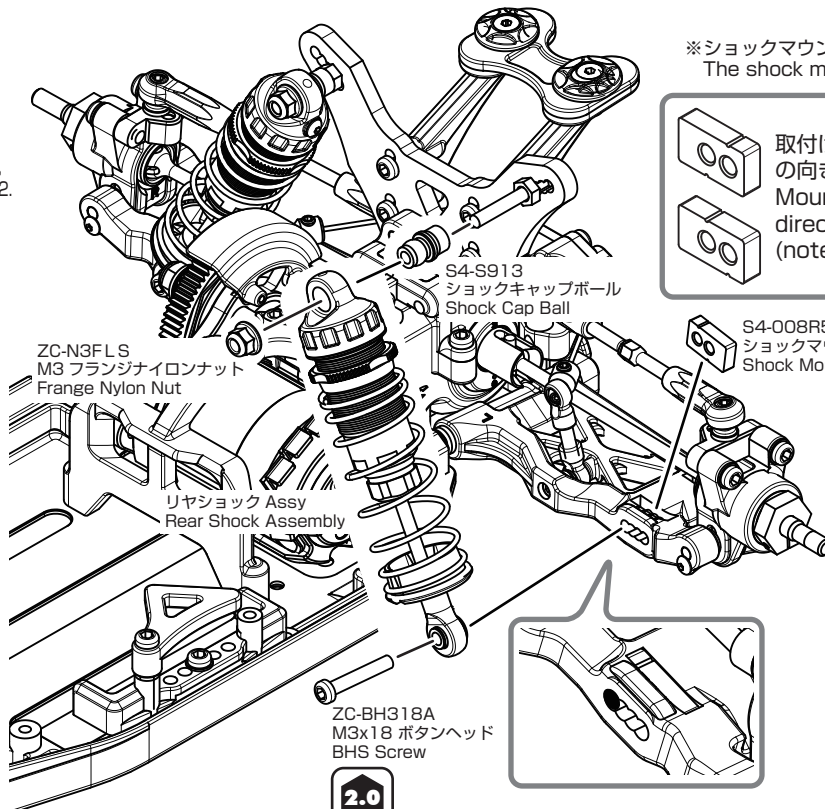

取付け位置はショックマウントナットの向きにより穴位置が変わります。  
Mount position is selectable by direction of the shock mount nut (note direction of the marking)

S4-008R5B  
ショックマウントナット  
Shock Mount Nut

※向きに注意  
Note position



2.0

2.0 六角レンチ (2.0mm)  
Allen Key (2.0mm)

# 受信機、スピードコントローラーの取り付け Receiver, Speed Controller Installation

受信機、スピードコントローラー (別途ご用意下さい。)  
Receiver and speed controller (Sold separately.)

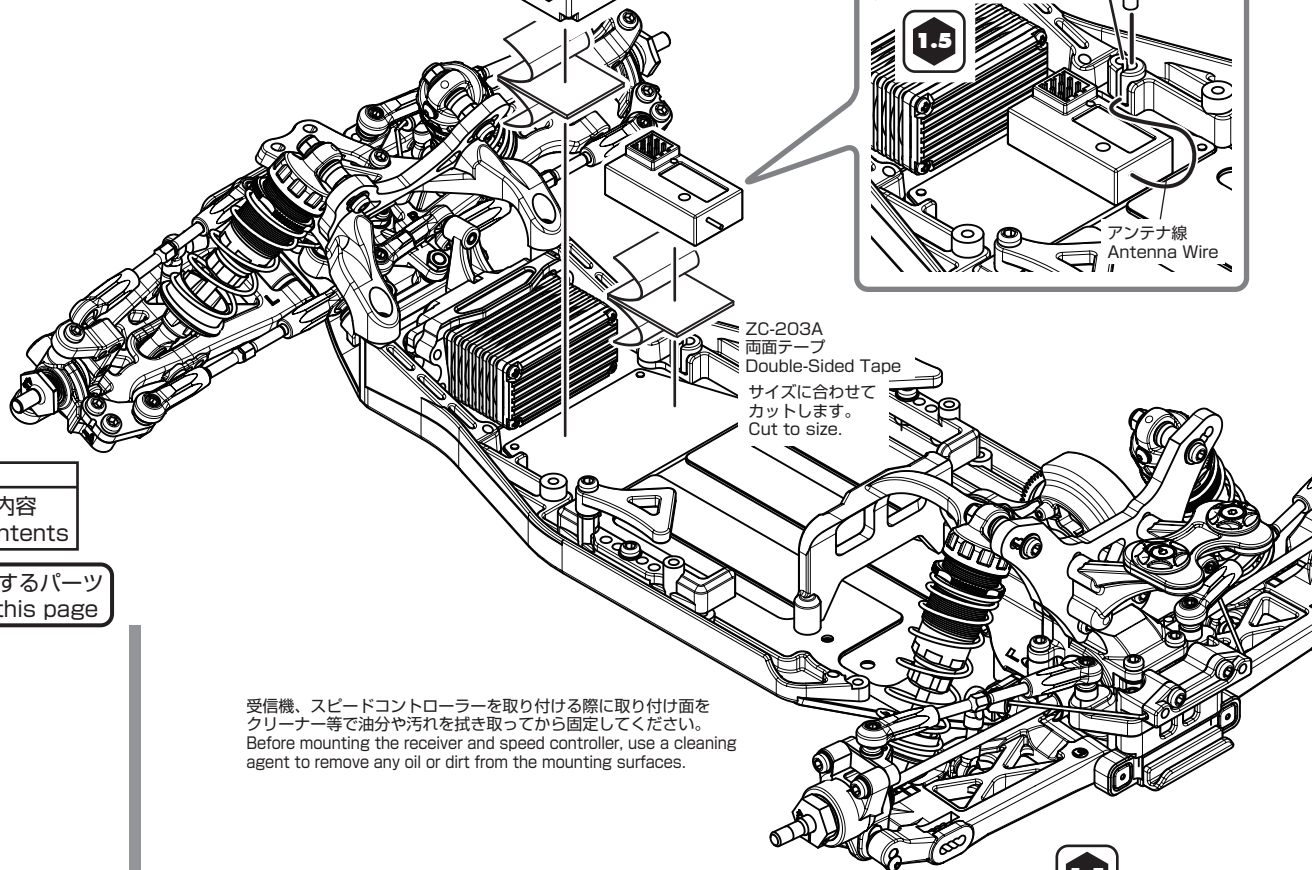
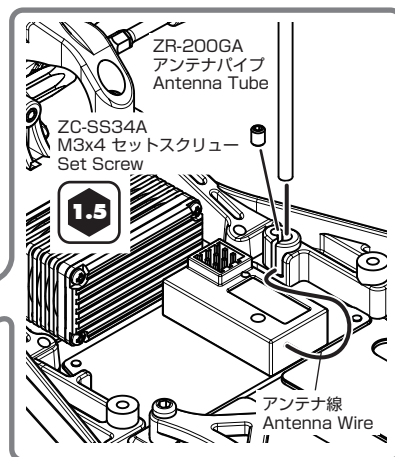
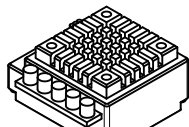

袋 #12 の内容  
Bag #12 Contents

このページで使用するパーツ  
Parts used on this page

ZR-200GA  
アンテナパイプ ×1  
Antenna Tube

ZC-203A  
両面テープ ×1  
Double-Sided Tape

1:1

ZC-SS34A  
M3x4 セットスクリュー ×1  
Set Screw

受信機、スピードコントローラーを取り付ける際に取り付け面を  
クリーナー等で油分や汚れを拭き取ってから固定してください。  
Before mounting the receiver and speed controller, use a cleaning  
agent to remove any oil or dirt from the mounting surfaces.

1.5 六角レンチ (1.5mm)  
Allen Key (1.5mm)

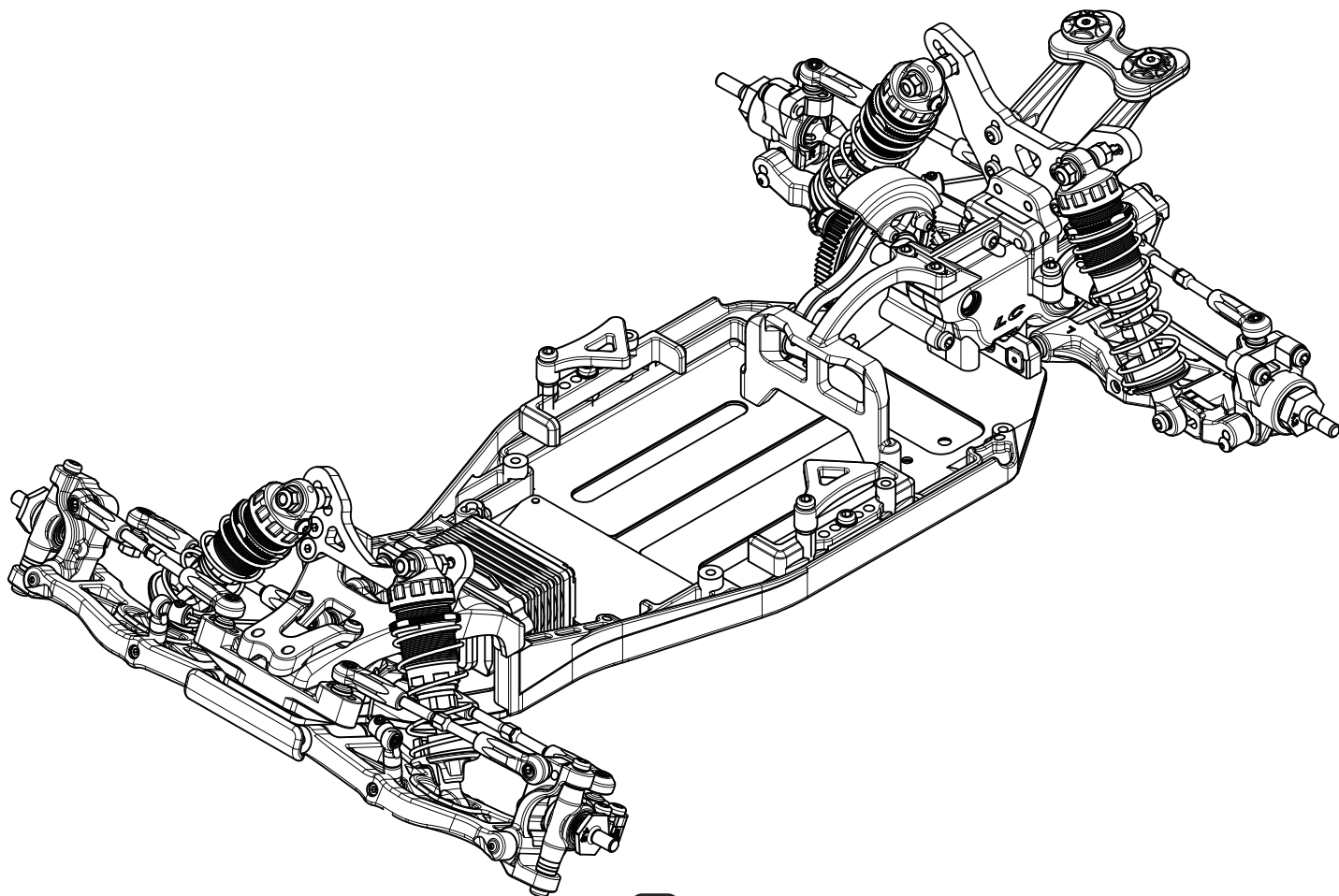

モーターの取り付け  
Motor Installation

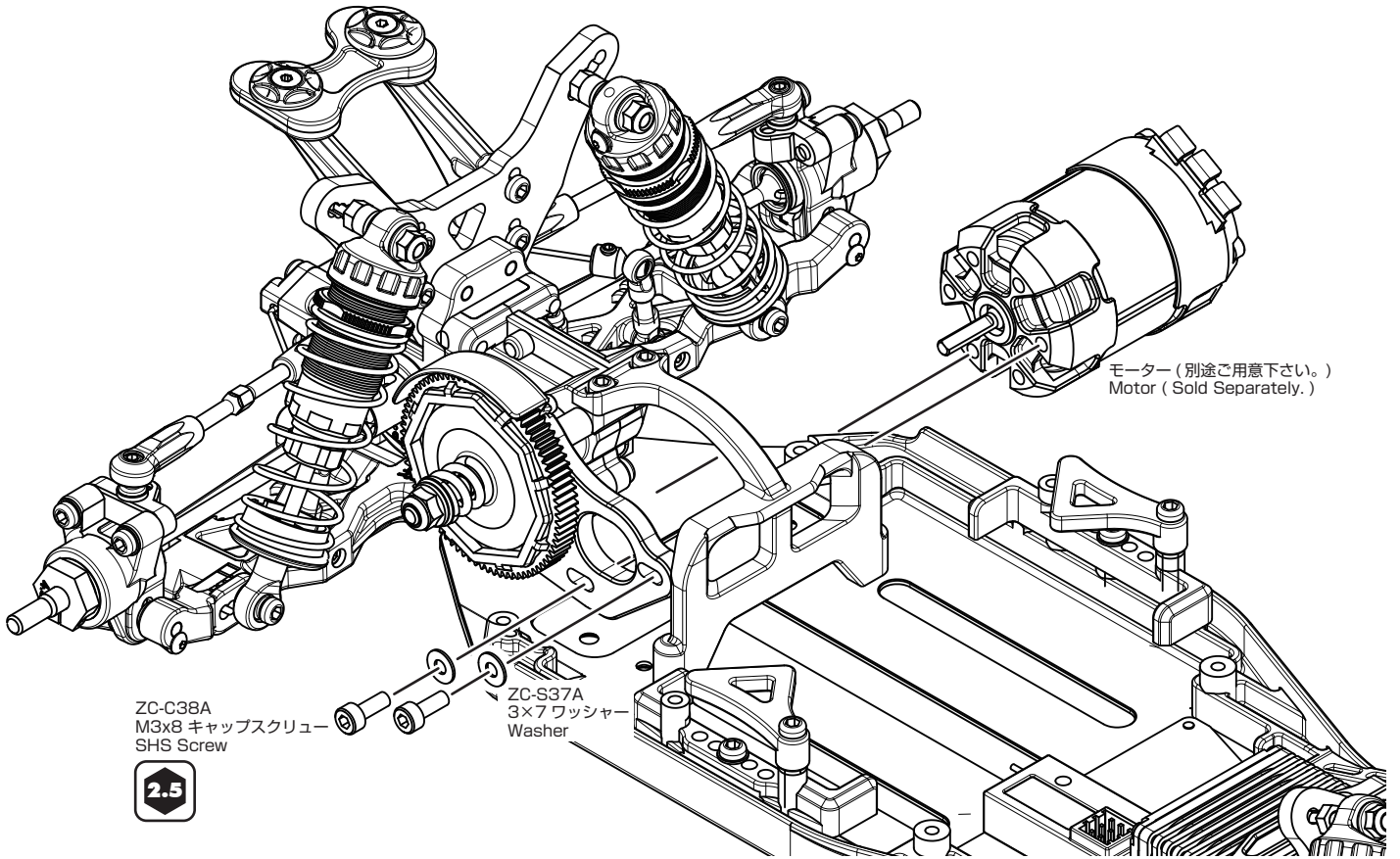

モーター (別途ご用意下さい。)  
Motor (Sold Separately.)

ZC-C38A  
M3x8 キャップスクリュー  
SHS Screw

ZC-S37A  
3x7 ワッシャー  
Washer



ギヤの噛み合わせは 0.3mm 程度ガタつくように合わせます。  
ガタが多すぎるとギヤが破損しやすくなるためご注意ください。  
また、この間隔が狭すぎると異音が生じたり、駆動が重くなる  
ため調整は慎重に行ってください。  
Adjust the meshing of the gears so that there is  
approximately 0.3mm of play in between the teeth. Be  
careful, as too much play will cause the gears to strip.  
Please adjust the gear mesh carefully, as insufficient  
clearance between the teeth will cause excessive gear  
noise, as well as causing a drag in the drivetrain.

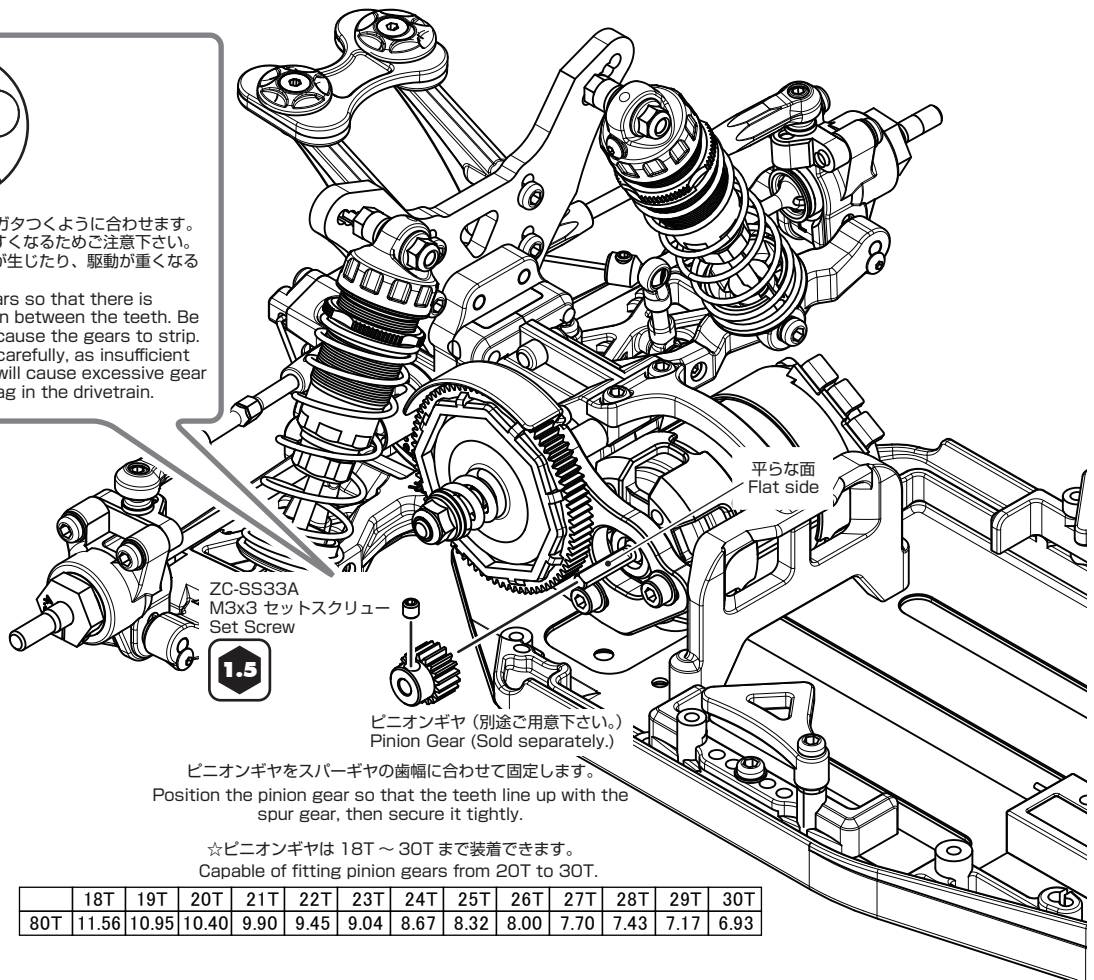

ZC-SS33A  
M3x3 セットスクリュー  
Set Screw



ピニオンギヤ (別途ご用意下さい。)  
Pinion Gear (Sold separately.)

ピニオンギヤをスパークギヤの歯幅に合わせて固定します。  
Position the pinion gear so that the teeth line up with the  
spur gear, then secure it tightly.

☆ピニオンギヤは 18T ~ 30T まで装着できます。  
Capable of fitting pinion gears from 20T to 30T.

	18T	19T	20T	21T	22T	23T	24T	25T	26T	27T	28T	29T	30T
80T	11.56	10.95	10.40	9.90	9.45	9.04	8.67	8.32	8.00	7.70	7.43	7.17	6.93

このページで使用するパーツ  
Parts used on this page

袋 #12 の内容  
Bag #12 Contents

1:1



ZC-S37A  
3x7 ワッシャー ×2  
Washer



ZC-C38A  
M3x8 キャップスクリュー ×2  
SHS Screw



# スタビライザーの取り付け Sway Bar Installation

※ダート路面では使用しません。  
Don't use on dirt surface.

## ●FRONT●

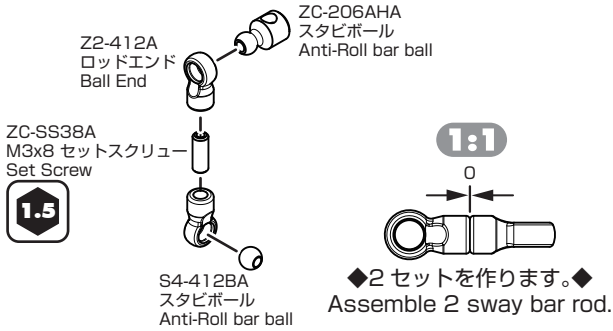
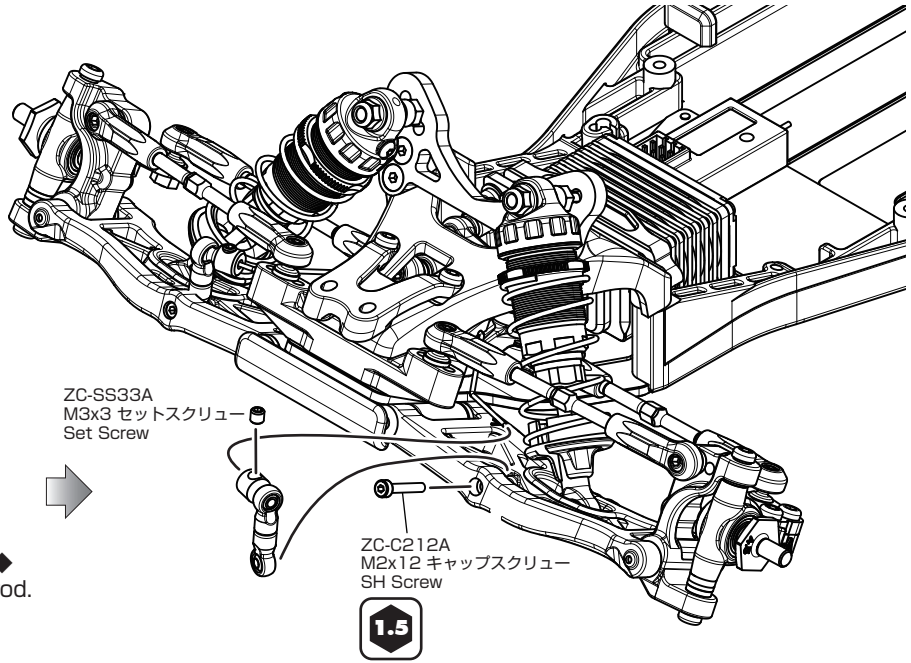

ZC-SS33A  
M3x3 セットスクリュー  
Set Screw

ZC-C212A  
M2x12 キャップスクリュー  
SH Screw

## ●REAR●

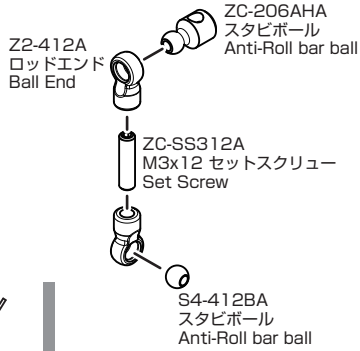

ZC-SS33A  
M3x3 セットスクリュー  
Set Screw

1.5

Z2-412RS3A  
スタビライザーφ1.3  
Sway Bar φ1.3

袋 #11 の内容  
Bag #11 Contents

Z2-412RS3A  
スタビライザーφ1.3 ×1  
Sway Bar φ1.3



Z2-412A  
ロッドエンド ×8  
Ball End



ZC-206AHA  
スタビポール ×4  
Anti-Roll Bar Ball

1:1



S4-412BA  
スタビポール ×4  
Anti-Roll Bar Ball



ZC-C212A  
M2x12 キャップスクリュー ×4  
SH Screw



ZC-SS33A  
M3x3 セットスクリュー ×4  
Set Screw



ZC-SS34A  
M3x4 セットスクリュー ×2  
Set Screw



ZS-SS38A  
M3x8 セットスクリュー ×2  
Set Screw



ZC-SS312A  
M3x12 セットスクリュー ×2  
Set Screw

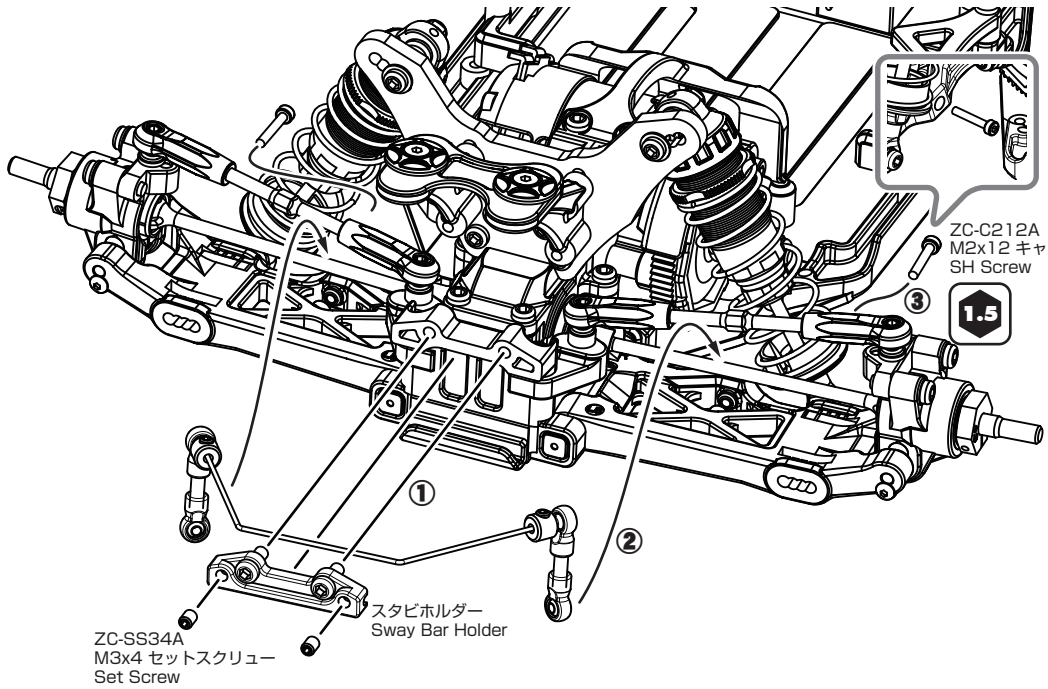

ZC-C212A  
M2x12 キャップスクリュー  
SH Screw

1.5

ZC-SS34A  
M3x4 セットスクリュー  
Set Screw

1.5

スタビホルダー  
Sway Bar Holder

M3 x 4 セットスクリューはスタビライザーが、ガタなくスムーズに動くように調整してください。

Adjust the M3x4 Set Screws to remove any play, but allow the sway bar to swivel smoothly.

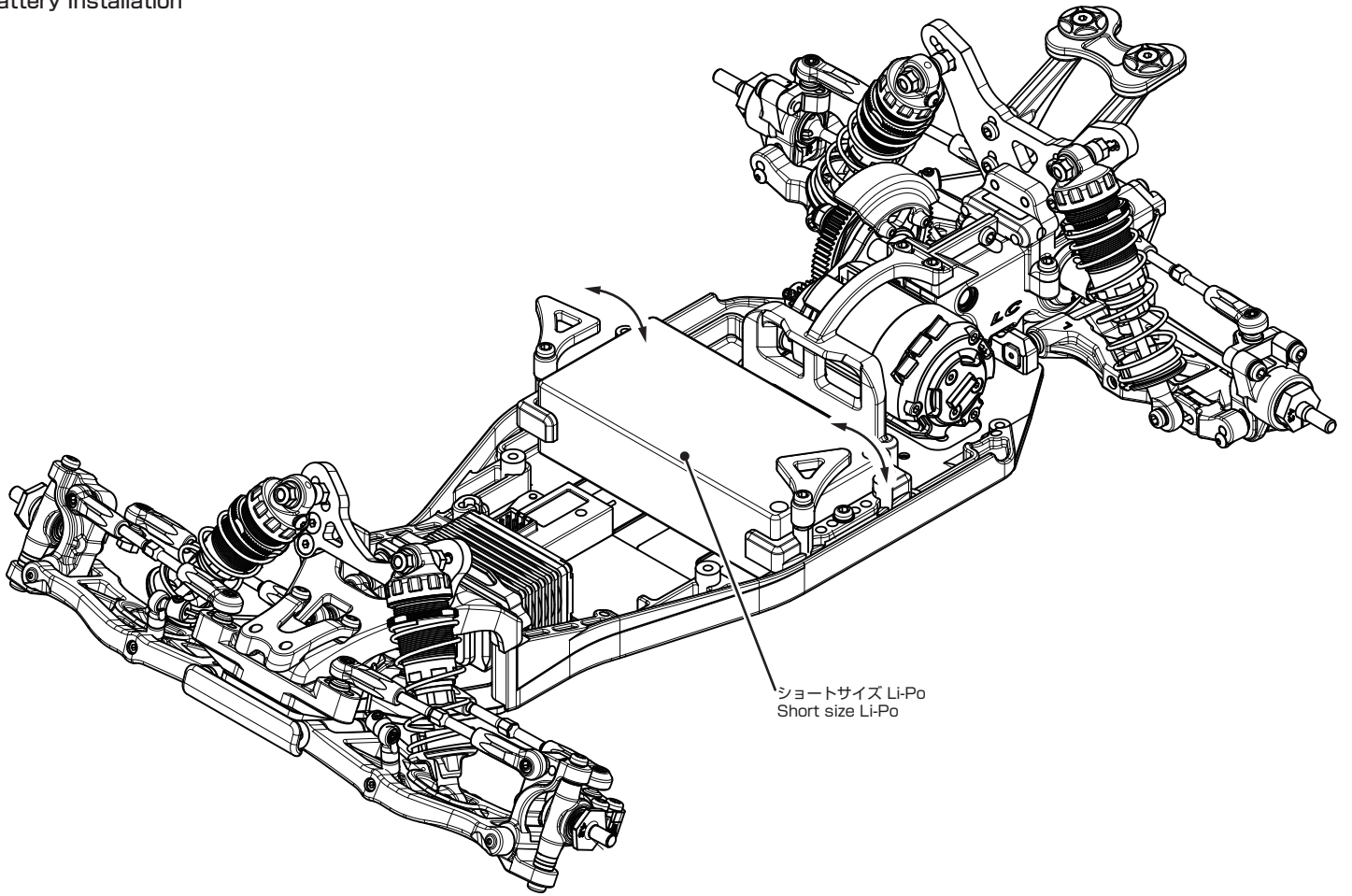

1セルサイズ・ショート Li-Po に対応  
Compatible with 1S-size shorty Li-Po packs

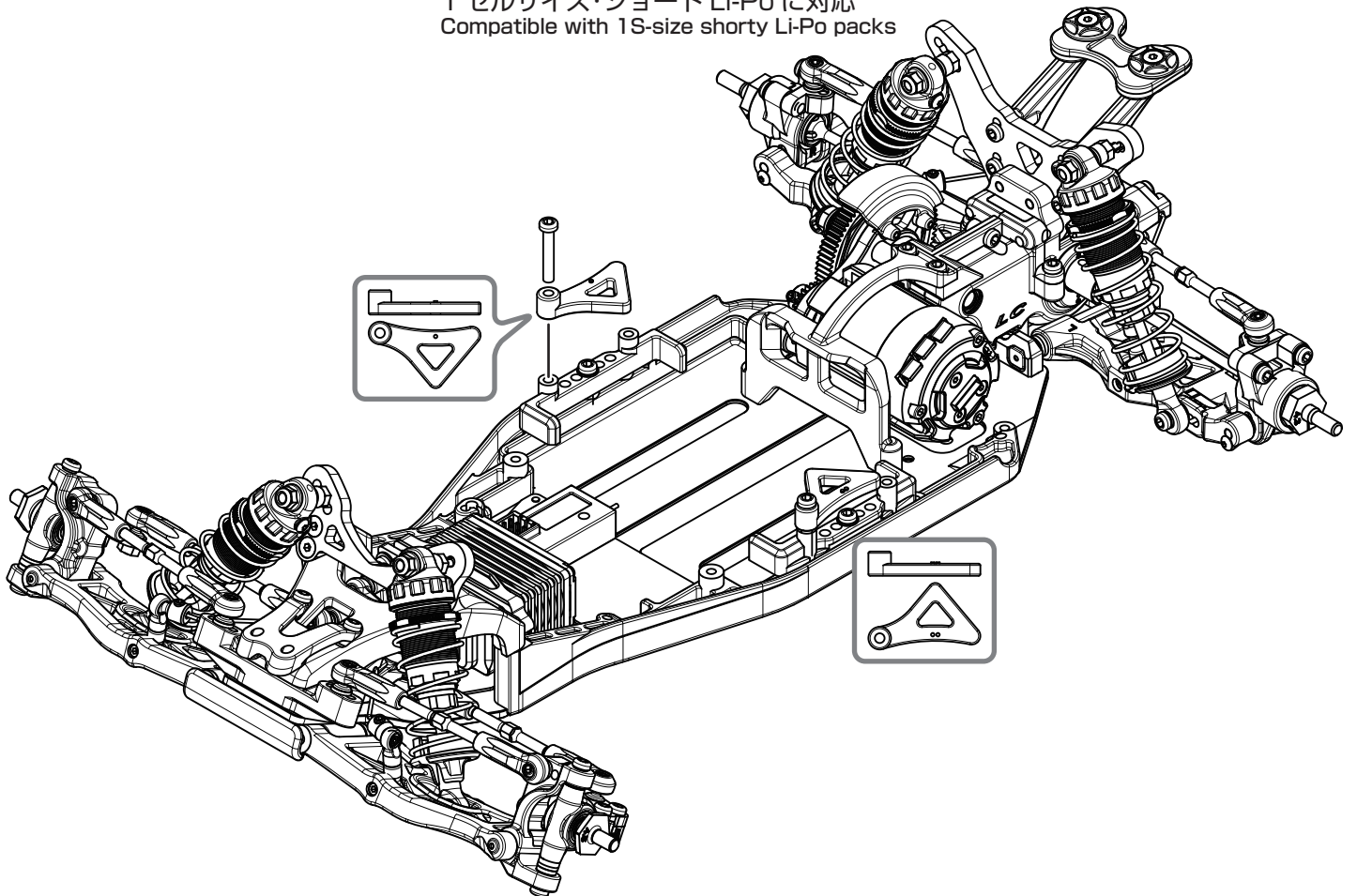

# タイヤの接着、取り付け Mounting Tires, Wheel Installation

タイヤにインナーズポンジを押し込み、タイヤのリブをホイールの溝にはめ込みます。  
Place the tire insert into the tire, and tire onto the wheel.

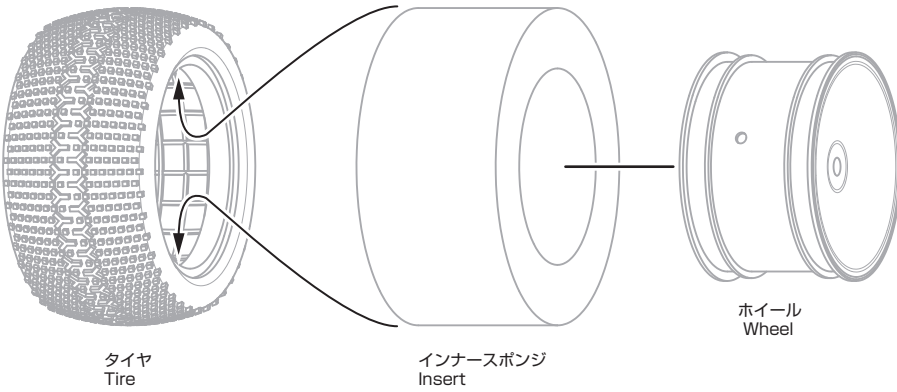

タイヤのサイドをめくり、ホイールとの隙間に瞬間接着剤を流し込み、両サイドを接着します。  
Pull the sidewall of the tire slightly away from the rim and apply CA (Cyanoacrylate) glue in between the tire bead and rim.

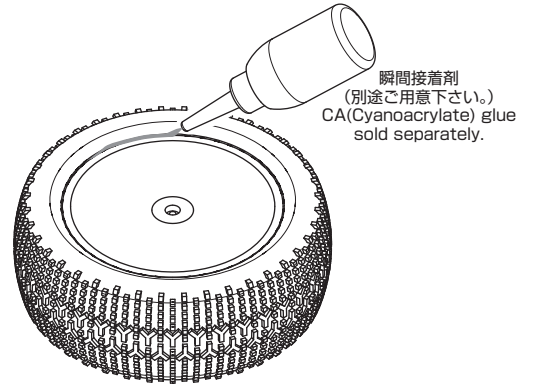

※タイヤ、インナーズポンジ、ホイールは付属していません。※  
別途ご用意ください。  
Tire and insert, wheels ( Sold separately )

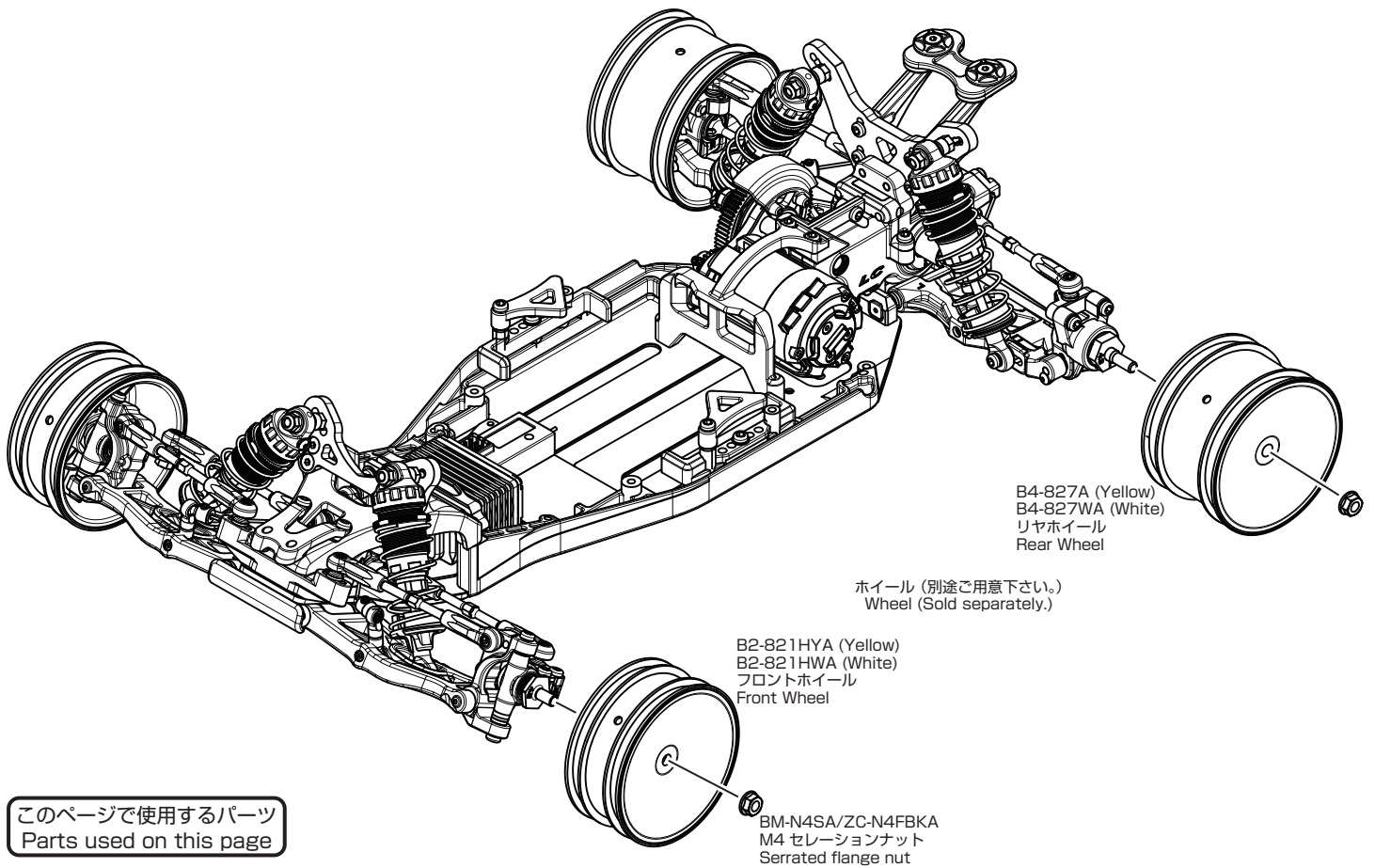

このページで使用するパーツ  
Parts used on this page

袋 #12 の内容  
Bag #12 Contents

1:1



BM-N4SA/ZC-N4FBKA  
M4 セレーションナット ×4  
Serrated flange nut

◆反対側も同様に固定します。◆  
Secure each side in the same manner.



ボディ、ウイングのカット  
Body and Wing Cutting

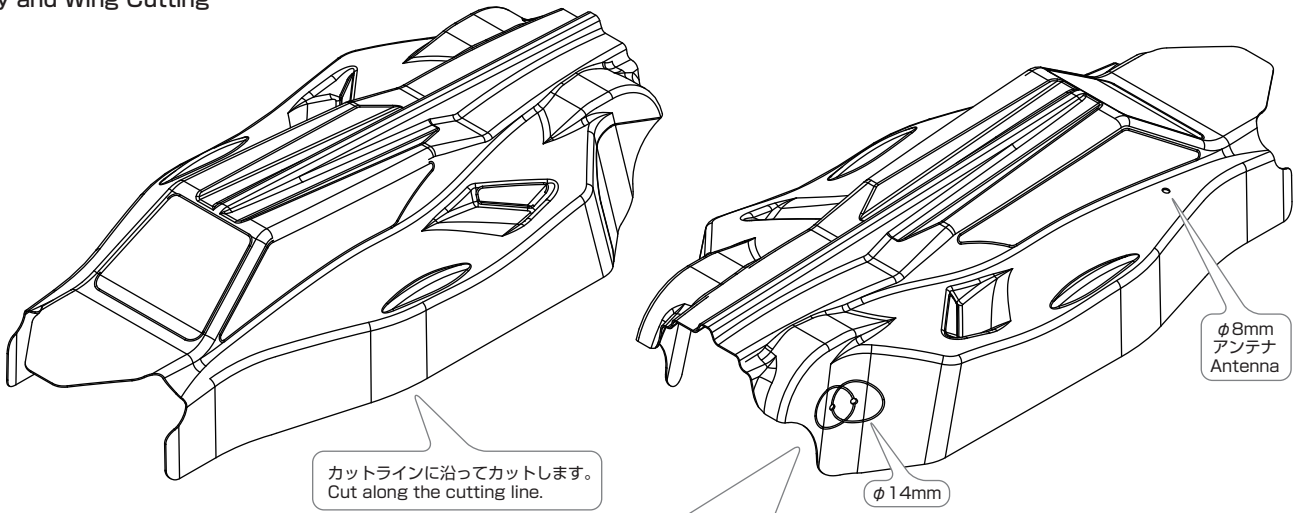

カットラインに沿ってカットします。  
Cut along the cutting line.

φ8mm  
アンテナ  
Antenna

φ14mm

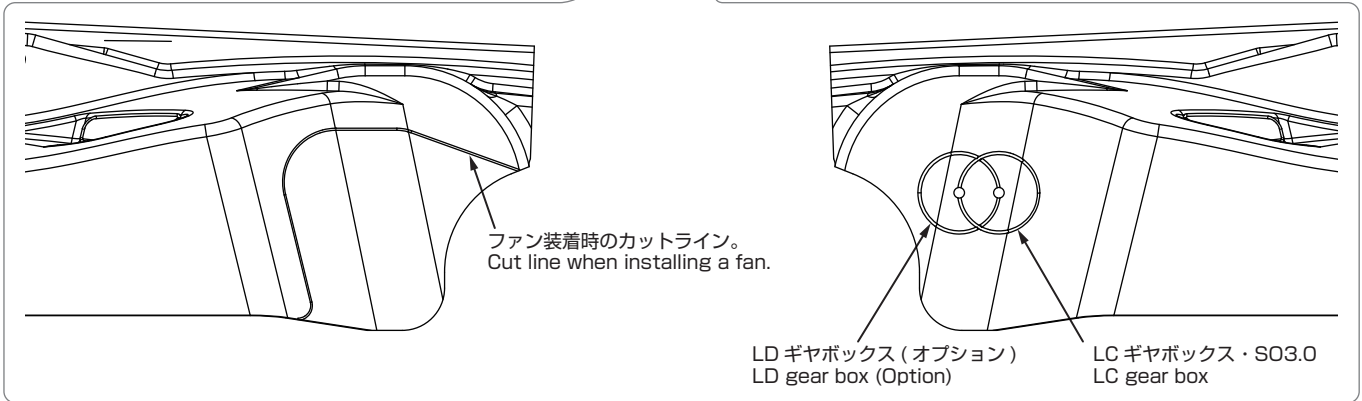

ファン装着時のカットライン。  
Cut line when installing a fan.

LD ギヤボックス (オプション)  
LD gear box (Option)

LC ギヤボックス・SO3.0  
LC gear box

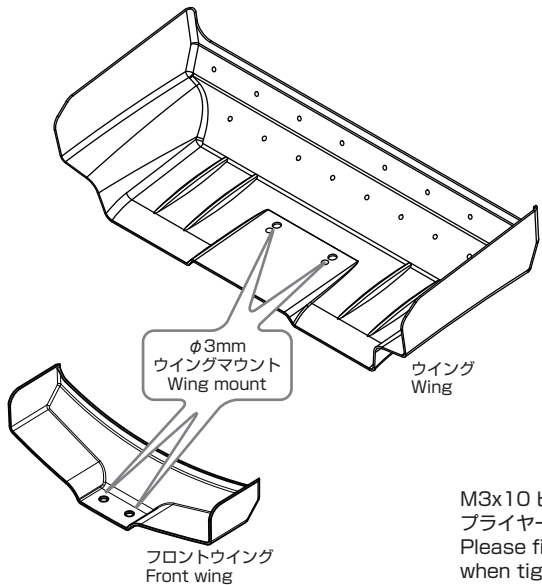

φ3mm  
ウイングマウント  
Wing mount

ウイング  
Wing

フロントウイング  
Front wing

このページで使用するパーツ  
Parts used on this page

※マウントワッシャーは袋 #1 に入っています。  
The mount washer are included in bag #1.



Z2-001W3A  
マウントワッシャー ×1  
WMount Washer

Z2-107FW2  
ワイドフロントウイング ×1  
Wide Front Wing

Z2-101S2L  
SO2.0 ボディ・ライトウエイト ×1  
SO2.0 Body · Light Weight

ZS-GWBL5  
ごくらくオフロードウイング・ライトウエイト 各1  
OFF ROAD Wing · Light Weight 1Ea

1:1



ZC-N3LA  
M3 ナイロンナット ×2  
Nylon Nut



ZC-F310A  
M3x10 サラキャップ ×2  
FHS Screw

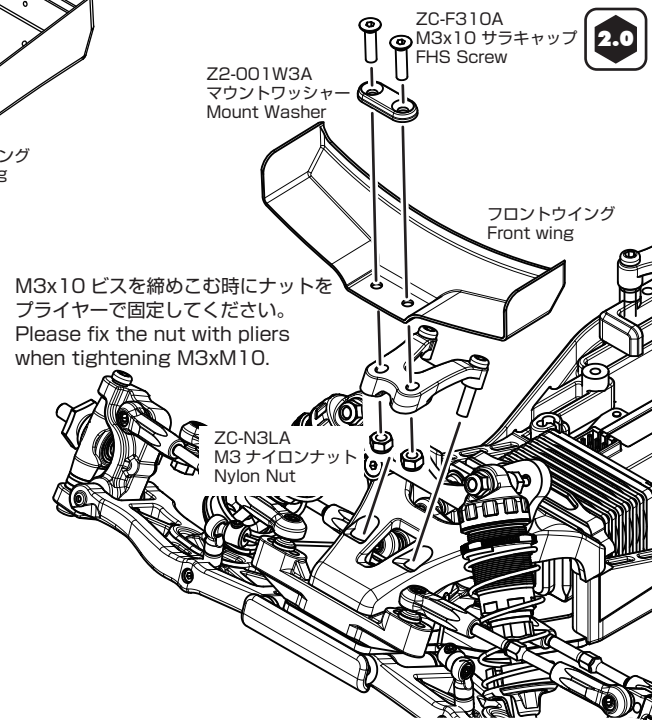

M3x10 ビスを締めこむ時にナットを  
プライヤーで固定してください。  
Please fix the nut with pliers  
when tightening M3xM10.

★ボディ加工のおすすめアイテム  
カットには YT-CS2A 曲線バサミ ●1200  
穴あけには YT-BRBA ボディリーマー ●1600  
Recommended items for preparing the body  
YT-CS2A Curved Scissors for cutting  
YT-BRBA Body Reamer for opening holes

## ボディの塗装&ボディ、ウイングの搭載 Painting the body & Body and Wing Installation

### ●ボディの塗装

ボディの内側（塗装面）を中性洗剤で油分やホコリを洗い流します。油分やホコリが付着していると、塗装後の剥がれの原因となりますので必ず洗ってください。洗浄後は水分をしっかりと拭取ってください。

塗装する前にウインド部分を塗装しないようボディ裏側からマスキングシートを貼ります。その際にマスキングシートがボディに密着していないとじみの原因になるので注意してください。

塗料はポリカーボネイト専用を使用してください。スプレー塗料は1回で厚塗りしてしまうと塗料がたれたり、塗りムラができるので、全体に薄く塗って乾かし2〜3回に分けて塗装するようにしてください。

※ボディ表面の保護シートは塗装後に剥がすようにしてください。

### ●Painting the body

Wash the inside of the body with luke warm water and a mild soap or detergent (such as liquid dishwashing soap) prior to painting. Oil residue or dust will prevent the paint from adhering to the painting surface, and possibly cause the paint to peel later on. After washing, thoroughly dry the body to allow the paint to adhere properly.

Before painting, apply the pre-cut masking decals to the window and light areas on the inside of the body. Press down the edges of the masking tape to prevent paint from seeping through.

Use a spray paint formulated for use on polycarbonate bodies. Spray several light coats, as evenly as possible. For best results, allow each coat to dry before spraying the next coat. Avoid spraying thick, heavy coats. This may cause the paint to run, preventing the paint from looking uniform in color.

Remove the outer protective film from the body after painting has been completed.

### ●デカールの貼り方

・ボディ表面の保護シートを剥がしてから行います。

①デカールを台紙と一緒に切り抜きます。

②台紙の端の方を少しカットしてデカールを貼る位置に合わせます。

③位置が決まったら少しずつ台紙を剥がしながら位置がずれないように貼っていきます。

※デカールを貼る際に台紙を全部剥がしてしまうと気泡が入ったりシワの原因になります。

### ●Applying the decals

① Include the decal backing when cutting out the decals.

② Remove a small piece of backing from one corner of the decal. Position the decal and press the unbacked portion onto the body.

③ Once in position, slowly remove the remaining backing from the decal, and slowly press the decal onto the body.

※ Applying the decals with the backing completely removed may cause bubbles and/or wrinkles to form.

※塗装してからデカールを貼ります。※  
Apply the decals after painting.

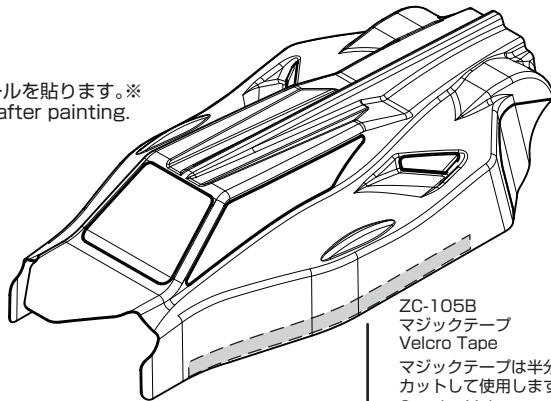

ZC-105B  
マジックテープ  
Velcro Tape  
マジックテープは半分  
にカットして使用します。  
Cut the Velcro tape in  
half before using.

◆反対側にも同様にボディ内側に貼ります。◆  
For the opposite side, apply in the same  
manner to the inside of the body.

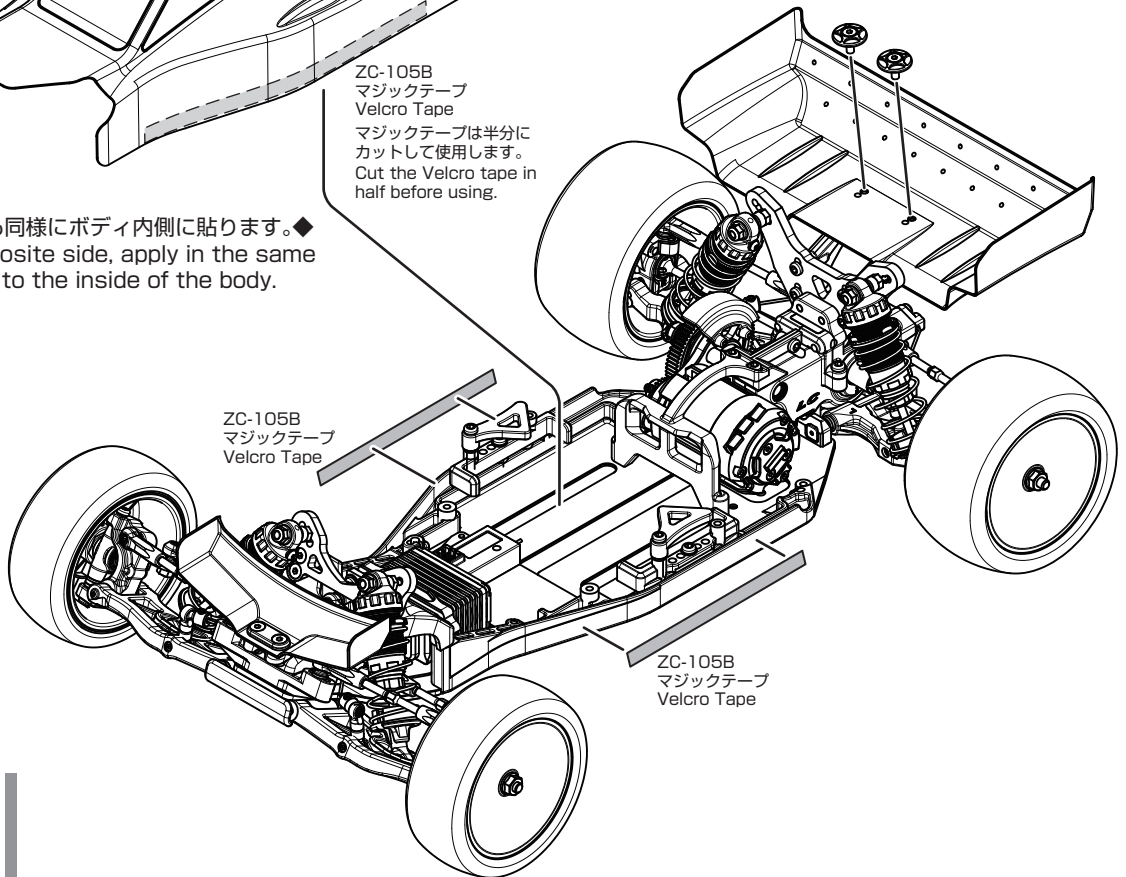

ZC-105B  
マジックテープ  
Velcro Tape

ZC-105B  
マジックテープ  
Velcro Tape

### このページで使用するパーツ Parts used on this page

Z2-101S2L  
マスキングシート  
Masking Decal

ZC-OFFD  
デカール × 1  
Decal

ZC-105B  
マジックテープ × 各 1  
Velcro Tape (One of each)

# MEMO

A series of 18 horizontal dashed lines for writing.

# SUPER OFF-ROAD S03.0 Exploded View

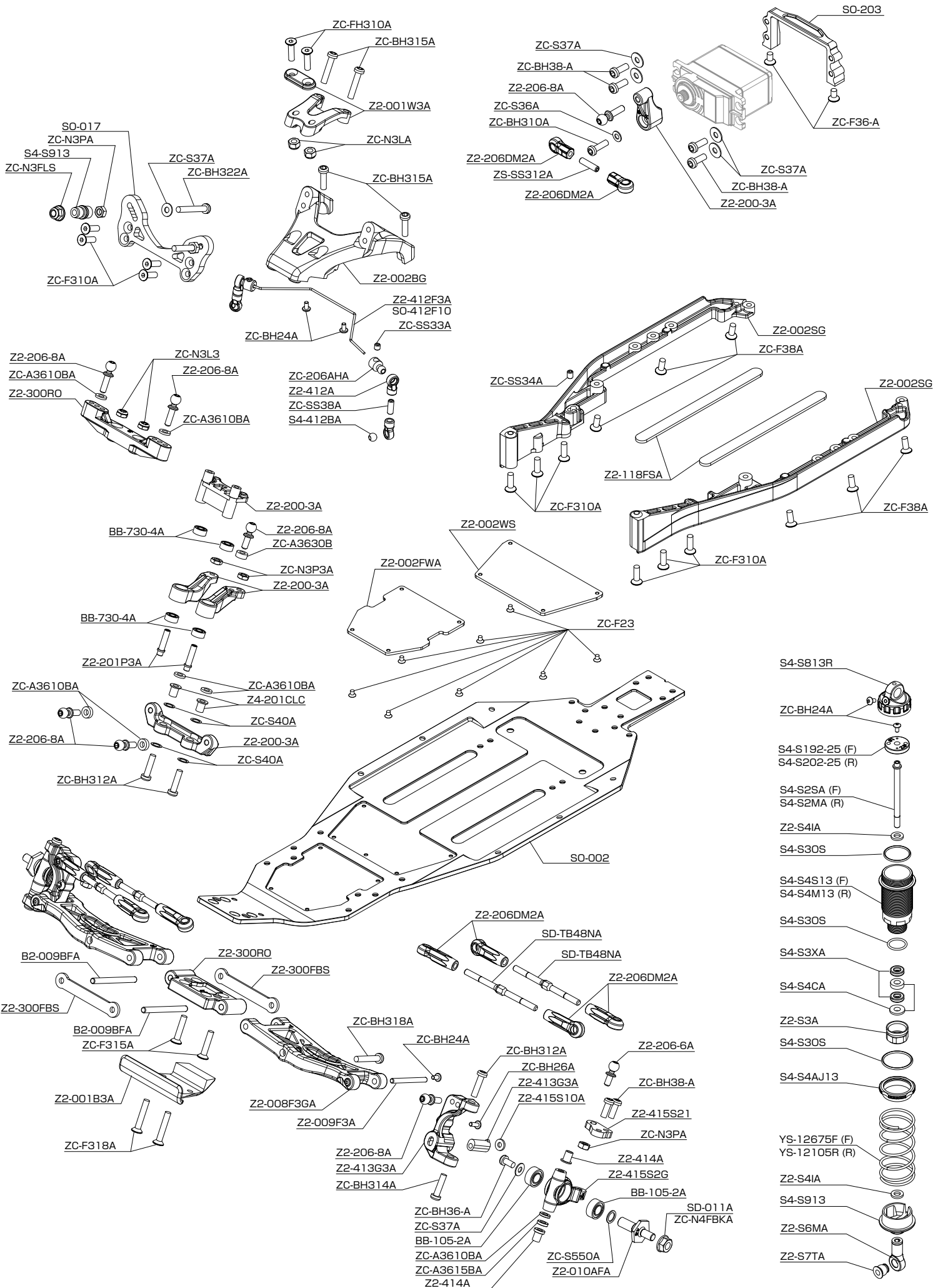

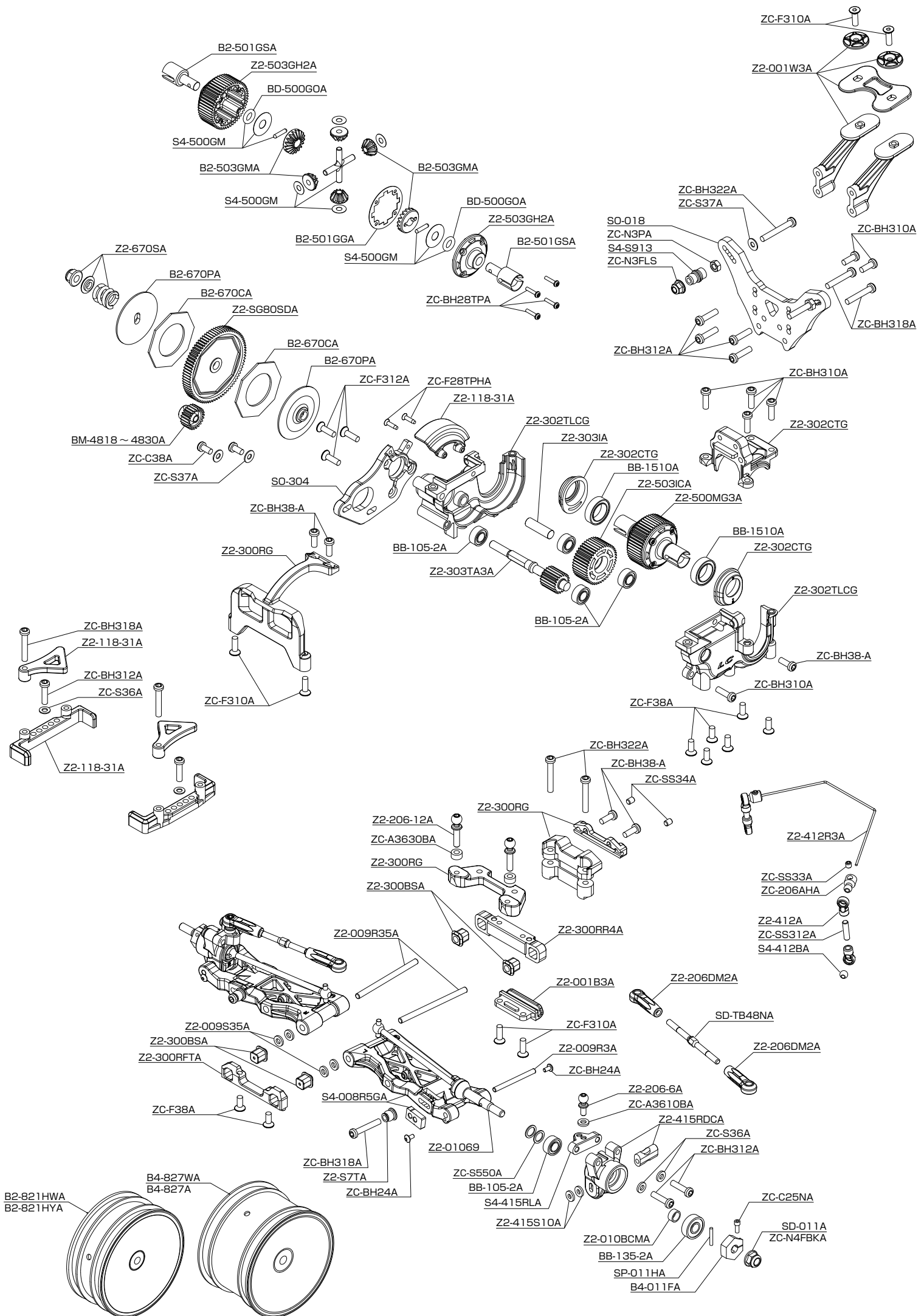

## PARTS LIST

## SUPER OFF-ROAD SO2.0 / 3.0

品番	品名	価格	SO2.0	SO3.0
<b>キット</b>				
SOR-020	スーパーオフロード SO 2.0 2WD オフロードカーキット	¥60,280		
SOR-030	スーパーオフロード SO 3.0 2WD オフロードカーキット	¥76,780		
Z2-001B3A	YZ-2用 フロント&リアバンパー	¥770	●	●
Z2-001W3A	YZ-2用 フロント/リア ウイング マウント	¥1,210	●	●
SO-002	SO3.0用 アルミ製 メインシャーシ (ロング ver)	¥12,100	★	●
Z2-002S2	SO2.0用 アルミ製 メインシャーシ	¥12,100	●	★
Z2-002CA	SO1.0 / YZ-2/CAL3 用 メイン シャーシ (ハイグリップコース向)	¥11,143	★	★
Z2-002RO	RO1.0 メインシャーシ	¥4,180	★	★
Z2-002C31A	YZ-2/CAL3.1 用 メイン シャーシ (ハイグリップ向/ロング ver)	¥12,870	★	★
Z2-002D31A	YZ-2DTM3.1 用 メイン シャーシ (ダート)	¥12,870	★	★
Z2-002BTA	B-YZ2T 用 フロント バルク ヘッド	¥1,100	●	★
Z2-002BG	B-YZ2T 用 フロント バルク ヘッド (グラファイト)	¥1,650	★	●
Z2-002FWA	SO2.0用アルミ製 S2 フロントシャーシウエイト	¥2,090	●	●
Z2-002FWS	SO2.0用スチール製 S2 フロントシャーシウエイト	¥2,090	★	★
Z2-002WA	SO2.0用アルミ製 S2 シャーシウエイト	¥1,870	★	★
Z2-002WS	SO2.0用スチール製 S2 シャーシウエイト	¥1,870	●	●
Z2-002S31A	YZ-2 DTM3.1/CAL3.1 用 サイド プレート (w/BH マウント) アルミ製シャーシ専用	¥1,430	●	★
Z2-002SG	YZ-2 DTM3.1/CAL3.1 用 サイド プレート (w/BH マウント) アルミ製シャーシ専用 (グラファイト)	¥1,870	★	●
Z2-008F3A	DTM3/CAL3 用 フロント サス アーム (タイプ B) (φ 3 アウターピン仕様)	¥1,100	★	★
Z2-008F3GA	DTM3/CAL3 用 フロント サス アーム (グラファイト) (φ 3 アウターピン仕様)	¥1,650	●	●
Z2-008R3A	DTM3/CAL3 用 S3 / LD リヤ サス アーム (タイプ B) (アウターφ 3.0 / インナーφ 3.5 ピン)	¥1,100	△	△
Z2-008R3GA	DTM3/CAL3 用 S3 / LD リヤ サス アーム (グラファイト) (アウターφ 3.0 / インナーφ 3.5 ピン)	¥1,650	△	△
S4-008R5BA	YZ-4SF2 用 L5/LD リヤ サスアーム (タイプ B) (アウターφ 3.0 / インナーφ 3.5 ピン)	¥1,210	★	★
S4-008R5GA	YZ-4SF2 用 L5/LD リヤ サスアーム (グラファイト) (アウターφ 3.0 / インナーφ 3.5 ピン)	¥1,650	●	●
Z2-009F3A	DTM3/CAL3 用 フロント アウター サス アーム ピン (φ 3 アウターピン)	¥660	●	●
Z2-009R3A	DTM3/CAL3 用 リヤ アウター サス アーム ピン (φ 3 アウターピン)	¥660	●	●
Z2-009R35A	DTM3/CAL3 用 リヤ インナー サス アーム ピン (φ 3.5 インナーピン)	¥660	●	●
Z2-009S35A	DTM3/CAL3 用 φ 3.5 インナーピン用 スペーサー / シム (各4個入)	¥660	●	●
Z2-010AFA	SO2.0用 アルミ製 アジャスタブルフロントアクスル (4.5mmハブ/0.5スペーサー/2個入)	¥1,980	●	●
Z2-010FAA	YZ-2 シリーズ用 アルミ製 フロントアクスル (ハードアルマイト)	¥990	-	-
Z2-01068A	YZ-2 シリーズ用 ユニバーサル シャフト (68mm ボーン)	¥4,070	△	△
Z2-01068BA	YZ-2 シリーズ用 ユニバーサル ボーン (68.0mm) (Z2-01068 用)	¥990	△	△
Z2-01069	YZ-2 シリーズ用 ユニバーサル シャフト (69mm ボーン)	¥3,740	●	●
Z2-01069B	YZ-2 シリーズ用 ユニバーサル ボーン (69.0mm) (Z2-01069 用)	¥880	●	●
Z2-010BCMA	YZ-2/4/DTM 用 リヤ アクスル ベアリング カラー (Z2-415RDM 専用)	¥550	●	●
Z2-010RAMA	YZ-2/4/DTM 用 リヤ アクスル (Z2-415RDM 専用)	¥880	●	●
B4-011FA	フロント 六角ホイール ハブ (対辺 12mm / 4.3)	¥1,100	●	●
B4-011RA	リヤ 六角ホイール ハブ (対辺 12mm / 5.0)	¥1,100	★	★
Z2-011R6A	YZ-2 用 6mm リヤ ホイル ハブ	¥1,430	★	★
SO-017	SO3.0用 フロント ショック タワー (CG製 / 5穴 / 3mm ダウン)	¥1,870	★	●
Z2-017GA	YZ-2 用 CG製 フロント ショック タワー (ガル サスアーム用)	¥1,870	★	★
Z2-017S	RO1.0 F/R ショックタワー (Z2-S1FS/S1RS、S4-S1LA 用)	¥1,100	△	△
Z2-017-3A	DTM3/CAL3 用 CG製 ガルアーム F ショック タワー (ショック取付 3mm ダウン)	¥1,760	●	★
SO-018	SO3.0用 リヤショックタワー (CG製 / 5穴 / S4-S1M13 用)	¥2,640	★	●
Z2-018-2	YZ-2 用 CG製 リヤ ショック タワー (Z2-S1RS、S4-S1LA 用)	¥2,068	△	△
Z2-018-5A	DTM3/CAL3 用 CG製 リヤ ショック タワー (5段階 ショック取付穴 3mm ダウン / S4-S1MA 用)	¥2,640	●	★
RO-018RD	RO2.0 用 R ショックタワー / R アッパーマウント	¥1,320	-	-
Z2-DTM2BA	YZ-2/DTM2 用 YZ-2 F2 ボディ (マスキング付)	¥3,190	★	★
Z2-DTMWBA	YZ-2/DTMW 用 YZ-2 F2 ライトウエイト ボディ (マスキング付)	¥3,190	★	★
Z2-DTMBLA	YZ-2/CAL2 用 YZ-2 S2 ライトウエイト ボディ (マスキング付)	¥3,190	★	★
Z2-DTM2WA	YZ-2/DTM2 用 エアロ S- タイプ リヤ ウイング	¥1,650	★	★
Z2-CAL2WA	YZ-2/CAL2 用 LMR 27 リヤ ウイング	¥1,650	★	★
Z2-DTM31WA	YZ-2 DTM3.1 用 アストロ ハイクリアランス Fin ウイング	¥1,760	★	★
Z2-DTMFWA	YZ-2/DTMW 用 YZ-2 フロント ウイング ナロー	¥1,364	★	★
Z2-DTMWA	YZ-2/DTM 用 YZ-2 S2 ボディ用 エアロウイング	¥1,650	★	★
Z2-101RO	RO1.0 ボディ	¥2,970	★	★
Z2-101ROL	RO 用 ボディ (ライトウエイト)	¥2,970	★	★
Z2-101S2	SO2.0 オフロードボディ (マスキング付き / 標準)	¥3,190	●	★
Z2-101S2L	SO2.0 オフロードボディ (マスキング付き / ライトウエイト)	¥3,190	★	●
Z2-107FA	YZ-2 シリーズ用 フロント ウイング・アルミ製 マウント セット	¥4,290	★	★
Z2-107FWA	YZ-2 シリーズ用 フロント ウイング (ワイド / ナロー各1枚入)	¥990	★	★
Z2-107FW2	SO シリーズ用 ワイドフロントウイング	¥990	●	●
Z2-118-31A	YZ-2DTM3.1/CAL3.1 用 バッテリーホルダー/ラジोटレイ/スパーギヤカバー	¥2,420	●	●
Z2-118FSA	YZ-2 用 バッテリー用 フォームシート (3種類計5枚入)	¥550	●	●
Z2-200-3A	DTM3/CAL3 用 ST ベルクランク / サーボホーン サーボマウント	¥2,310	●	●
Z2-201BA3A	DTM3/CAL3 用 L/R ベルクランク (アルミ製)	¥3,960	★	★
Z2-201BB3A	DTM3/CAL3 用 ベルクランク ベース (アルミ製)	¥2,640	★	★
Z2-201CL3A	DTM3/CAL3 用 センターリンク (アルミ製)	¥2,860	★	★
SO-201CL	RO/SO 用 アルミ センターリンク (ベアリング付)	¥3,960	★	★
Z4-201CLC	YZ-4 用 センター リンク カラー	¥440	●	●
Z2-201P3A	DTM3/CAL3 用 ステアリング ベルクランク ポスト	¥660	●	●
Z2-201SBS	RO1.0 / SO1.0 用 アルミ製 ベルクランク セット	¥9,240	★	★
SO-203	SO3.0 用 アルミ製 サーボマウント (ワンピース)	¥3,300	★	●
Z2-203AA	YZ-2 用 アルミ製 サーボマウント (セパレート)	¥3,300	★	★
Z2-20423A	YZ2T/YZ-2 用 アルミ製 15.5mm サーボホーン (23T サンワ/KO)	¥1,980	★	★
Z2-20425A	YZ2T/YZ-2 用 アルミ製 15.5mm サーボホーン (25T フタバ)	¥1,980	★	★
Z2-206DM2A	YZ-2/YZ-4 用 HD φ 5.5mm ボールエンド キャップ (20個付)	¥1,100	●	●
Z2-206-6A	YZ-2/YZ-4 用 HD φ 5.5mm ロッドエンド ボール (ネジ部 6mm/4個入)	¥770	●	●
Z2-206-8A	YZ-2/YZ-4 用 HD φ 5.5mm ロッドエンド ボール (ネジ部 8mm/4個入)	¥770	●	●
Z2-206-10A	YZ-2/YZ-4 用 HD φ 5.5mm ロッドエンド ボール (ネジ部 10mm/4個入)	¥770	●	●
Z2-206-12A	YZ-2/YZ-4 用 HD φ 5.5mm ロッドエンド ボール (ネジ部 12mm/4個入)	¥770	●	●
Z2-300FBA	YZ-2 用 フロント プレース	¥1,760	★	★
Z2-300FBS	RO1.0 スチール製 フロントプレース	¥990	●	●
Z2-300FLAA	YZ-2 DTM3.1 用 アルミ製 フロント ロア サスマウント (0/Up +1mm)	¥2,860	★	★
Z2-300FLSA	YZ-2 DTM3.1 用 スチール製 フロント ロア サスマウント (0/Up +1mm)	¥2,860	★	★
Z2-300UA	YZ-2 シリーズ用 フロント アッパー アーム マウント (ワイド/ナロー)	¥880	★	★
Z2-300FUA	YZ-2 用 アルミ製 フロント アッパーアーム マウント (ナロー)	¥2,530	★	★
Z2-300FUSA	YZ-2 シリーズ用 アルミ製 フロント アッパーアーム マウント "S" (スタンダード・ワイド)	¥2,750	★	★
Z2-300RO	RO1.0 サスマウント / F UP マウント / ホイールハブ セット	¥1,650	●	●
Z2-30RUMWA	DTM3/CAL3 用 リヤ アッパーアームマウント (アルミ製 ワイド仕様)	¥2,640	★	★
Z2-300BSA	DTM3/CAL3 用 サスマウント ブッシュ (φ 3.5 インナーピン用)	¥1,430	●	●
Z2-300RFHA	DTM3/CAL3 用 リヤ サスマウント [前側] (ハイ マウント タイプ)	¥2,750	★	★
Z2-300RRHA	DTM3/CAL3 用 リヤ サスマウント [後側] (ハイ マウント タイプ)	¥2,750	★	★
Z2-300RFTA	YZ-2T 用 アルミ製 リヤ サスマウント (前側)	¥2,750	●	●
Z2-300RFSA	YZ2T/YZ-2 用 スチール製 リヤ サスマウント (前側)	¥3,190	★	★
Z2-300RR4A	YZ-2 シリーズ用 アルミ製 リヤ サスマウント (後側)	¥2,750	●	●
Z2-300R31A	YZ-2 DTM3.1/CAL3.1 用 リヤアッパーマウント / ローバーボルダー / ギヤボックスサポート	¥1,320	●	★
Z2-300RG	リヤアッパーマウント / ローバーボルダー / ギヤボックスサポート (グラファイト製)	¥1,760	★	●
RO-302D	RO2.0 用 ギヤボックス	¥990	-	-
Z2-302TA	YZ2T/YZ2 用 LD ギヤ ボックス (ダート路面用)	¥1,430	★	★
Z2-302TLCA	YZ2T/YZ2 用 LC ギヤ ボックス (カーベット / 人工芝用)	¥1,430	●	★
Z2-302TLCG	LC ギヤ ボックス (カーベット / 人工芝用・グラファイト製)	¥1,980	★	●
Z2-302CTA	YZ-2T 用 ギヤ ボックスキャップ / DH アダプター ショックタワーベース	¥1,320	●	★
Z2-302CTG	ギヤ ボックスキャップ / DH アダプター ショックタワーベース (グラファイト製)	¥1,760	★	●
Z2-303IA	YZ-2 用 アイドラー シャフト (アルミ製)	¥330	●	●
Z2-303TA3A	YZ-2 シリーズ用 アルミ製 トップシャフト (Z2-670S 使用)	¥1,980	●	●
Z2-303TADA	YZ-2 用 アルミ製 トップシャフト (ダイレクト ハブ用)	¥2,200	△	△
RO-303TS	RO2.0 用 スチール製 トップシャフト	¥1,980	★	★

SO-304	SO3.0用 アルミ製 モータープレート	¥3,190	★ ●
RO-304D	RO2.0用 アルミ製 モータープレート	¥1,320	- -
RO-304GC	RO2.0用 ギヤカバー/リヤウイングマウント	¥770	- -
Z2-304MP	RO1.0用 アルミ製 モータープレート	¥1,650	★ ★
Z2-304TA	YZ-2T用 アルミ製 モーター マウント	¥3,190	● ★
Z2-304THD	アルミ製 HD モーターマウント	¥3,520	★ ★
Z2-412F3A	YZ-2 シリーズ用 フロント スタビライザー セット (6本入)	¥2,860	● ●
SO-412F09	RO / SO シリーズ用 フロントスタビワイヤー φ 0.9	¥440	★ ★
SO-412F10	RO / SO シリーズ用 フロントスタビワイヤー φ 1.0	¥440	● ●
SO-412F11	RO / SO シリーズ用 フロントスタビワイヤー φ 1.1	¥440	★ ★
Z2-412R3A	YZ-2DTM3/CAL3用 リヤ LDアーム対応 スタビ セット (6本セット)	¥4,290	● ●
Z2-412A	YZ-2/4 シリーズ用 スタビ用 ロッドエンド	¥660	● ●
Z2-413H3A	YZ-2 DTM3.1/CAL3.1用 STハブキャリア / ブッシング (φ 3ピン / ハードタイプ)	¥1,210	● ★
Z2-413G3A	YZ-2 DTM3.1/CAL3.1用 STハブキャリア / ブッシング (φ 3ピン / グラファイト製)	¥1,760	★ ●
Z2-414A	YZ-2用 キングピン セット	¥880	● ●
Z2-415S2H	SO2.0用 ステアリングブロック L/R (ハードタイプ)	¥770	● ★
Z2-415S2G	SO2.0用 ステアリングブロック L/R (グラファイト製)	¥1,320	★ ●
Z2-415R1	RO1.0 リアハブキャリア	¥990	★ ★
Z2-415RDCA	DTM3/CAL3用 リヤ ハブキャリア / ブッシング (φ 3ピン) (ハードタイプ)	¥1,320	● ●
Z2-415RS2A	YZ-2 シリーズ用 リヤハブキャリア (φ 3ピン) (アルミ製)	¥10,340	★ ★
Z2-415S10A	DTM3/CAL3用 F/R ハブキャリア用 スペーサー (1.0mm厚 10枚入)	¥220	● ●
Z2-415S21	SO2.0用 CG製 ステアリングブロックプレート DOT1 (2個入)	¥1,320	● ●
Z2-500MG3A	YZ-2 シリーズ用 メタル ギヤ デフ キット	¥5,170	● ●
Z2-500A	YZ-2CA/YZ-2DT/YZ-4用 ボール デフ キット	¥5,500	★ ★
Z2-503A	YZ-2CA/YZ-2DT/YZ-4用 DP48 52T ボール デフ ギヤ	¥660	△ △
Z2-503IA	YZ-2用 アイドラー ギヤ	¥660	△ △
Z2-503ICA	YZ-2CA用 3G アイドラー ギヤ	¥660	● ●
Z2-503GH2A	YZ-2用 ギヤデフ用 デフケース (大容量)	¥1,100	● ●
Z2-503GHCA	YZ-2 シリーズ用 アルミ製 ギヤデフ ケース用 キャップ (ハードアルマイト)	¥1,870	★ ★
Z2-670SA	YZ-2 シリーズ用 スリッパースプリング / ナット / カラー (Z2-303TA3 使用)	¥550	● ●
Z2-670HDA	YZ-2用 ダイレクト スパー ギヤ ハブ (Z2-303TADA 用)	¥2,200	△ △
Z2-670VPA	YZ-2/B-MAX2用 ベンチレイテッド スリッパー プレート	¥1,760	★ ★
Z2-CFM	SO1.0/2.0/YZ-2用 クーリングファンマウント (サイドプレート車専用)	¥2,420	★ ★
Z2-SG69SDA	69T スパーギヤ (3個穴仕様) (スリッパ / ダイレクト)	¥770	★ ★
Z2-SG72SDA	72T スパーギヤ (3個穴仕様) (スリッパ / ダイレクト)	¥770	★ ★
Z2-SG80SDA	80T スパーギヤ (3個穴仕様) (スリッパ / ダイレクト)	¥770	● ●
Z2-S3A	YZ-2用 "X33" ショック オリングキャップ (オリング付)	¥550	● ●
Z2-S4IA	YZ-2用 "X33" ショック インナー スペーサー (10個入)	¥440	● ●
Z2-S4I3A	YZ-2/4 シリーズ用 ショック インナー スペーサー ( "X33" ショック用・0.5mm)	¥440	★ ★
Z2-S6MA	YZ-2/4/DTM用 ショックエンド プラスティック パーツ (S/M/L サイズ)	¥880	● ●
Z2-S7TA	YZ-2T用 アルミ製 ショック エンド ボール (ハード / 台座φ 6.8)	¥990	● ●
S4-S813R	SO/MO2.0用 13 ショックキャップ (樹脂製 / 2個入)	¥880	● ●
S4-S813A	13 ショック用 アルミ ショックキャップ	¥2,640	★ ★
Z2-S8TA	YZ-2T用 アルミ ショック マウント ナット	¥1,210	★ ★
S4-S913	SO/MO2.0用 13 ショックプラスチックパーツ	¥1,320	● ●
S4-303P1A	YZ-4SF用 スリッパー用 ディスク プレート (ハード アルマイト)	¥1,100	△ △
S4-303OPA	YZ-4SF用 スリッパー用 アウター プレート (ハード アルマイト)	¥1,760	△ △
S4-412BA	YZ-4SF用 スタビ ボール (φ 2.0mm穴) (ハード アルマイト)	¥550	● ●
S4-415RLA	YZ-4SF2用 リンク マウント (S4-415R/Z2-415RDC 用)	¥1,870	● ●
S4-500GM	SF2用 ギヤデフ メンテナンス キット (φ 15mm シム入)	¥880	● ●
S4-S4AJ13	SO/MO2.0用 13 スプリングアジャスタナット (2個入)	¥770	● ●
S4-S1S13	SO/MO2.0用 "X30" 13 ショックセット (フロント)	¥8,250	● ●
S4-S1M13	SO/MO2.0用 "X30" 13 ショックセット (リヤ / ショート)	¥8,250	● ●
S4-S1L13	SO/MO2.0用 "X30" 13 ショックセット (リヤ)	¥8,250	△ △
S4-S16213	SO/MO2.0用 13 ショックピストン (φ 1.6 2穴 2.0mm / 2個入)	¥770	● ★
S4-S17213	SO/MO2.0用 13 ショックピストン (φ 1.7 2穴 2.0mm / 2個入)	¥770	● ★
S4-S18213	SO/MO2.0用 13 ショックピストン (φ 1.8 2穴 2.0mm / 2個入)	¥770	★ ★
S4-S182-25	13 ショックピストン (φ 1.8 2穴 2.5mm / 2個入)	¥770	★ ★
S4-S192-25	13 ショックピストン (φ 1.9 2穴 2.5mm / 2個入)	¥770	★ ●
S4-S202-25	13 ショックピストン (φ 2.0 2穴 2.5mm / 2個入)	¥770	★ ●
S4-S2SA	YZ-4SF2用 フロント "X30" ショックシャフト	¥990	● ●
S4-S2MA	YZ-2DTM3/CAL3用 リヤ ショート "X30" ショックシャフト	¥990	● ●
S4-S2LA	YZ-4SF2用 リヤ "X30" ショックシャフト	¥990	△ △
S4-S2STA	YZ-4SF2用 フロント "X30" ショックシャフト (チタンコート)	¥1,760	★ ★

S4-S2MTA	YZ-2DTM3/CAL3用 リヤ ショート "X30" ショックシャフト (チタンコート)	¥2,200	★ ★
S4-S2LTA	YZ-4SF2用 リヤ "X30" ショックシャフト (チタンコート)	¥2,200	△ △
S4-S4S13	SO/MO2.0用 "X30" 13 ショックボディ (フロント)	¥1,210	● ●
S4-S4M13	SO/MO2.0用 "X30" 13 ショックボディ (リヤ / ショート)	¥1,210	● ●
S4-S4L13	SO/MO2.0用 "X30" 13 ショックボディ (リヤ)	¥1,210	△ △
S4-S30S	SO/MO2.0用 13 ショック O リングセット (2個入)	¥660	● ●
S4-S3XA	YZ-4SF2用 "X30" ショック用 X リング (3.0mm)	¥660	● ●
S4-S4CA	YZ-4SF2用 "X30" ショックカラー (2種類各 2個入)	¥770	● ●
S4-O10TPCA	"C-clip" ユニバーサル用 ジョイントピン	¥550	● ●
SP-O11HA	ホイールハブ ピン (ハードタイプ 4本入)	¥660	● ●
B2-009BFA	フロント インナー サスアーム ピン	¥550	● ●
B2-300FL	フロント サスマウント (スタンダード / ナロー) 樹脂製	¥660	★ ★
B2-501MRA	MR/RS ボールデフ用 ジョイント L / R	¥1,870	△ △
B2-501GSA	MR/RS ギヤデフ用 ドライブ カップ (スチール製)	¥1,430	● ●
B2-501GGA	MR/RS ギヤデフ用 ガスケット	¥330	● ●
BD-500GOA	BD-7/BD-5用 ギヤデフ用 "O" リング (シリコン 4個入)	¥330	● ●
BD-500GA	BD/B-MAX用 アルミ製 ギヤデフ シャフト (1セット 2本入)	¥638	★ ★
B2-503GMA	ギヤデフ用 メタル ベベルギア セット	¥1,760	● ●
Y2-503GPHA	YD-2/YZ-2/YZ4SF2 ギヤデフ用 グラファイト製 ハードベベルギヤセット	¥1,650	★ ★
B2-506A	デフ ドライブリング (2枚入)	¥660	△ △
B2-508TSA	MR/RS デフ用 T ナット / デフ スプリング	¥1,100	△ △
B2-670CA	スリッパー パッド (2枚入)	¥990	● ●
B2-670PA	スリッパー プレート (2枚入)	¥1,650	● ●
TF-620	RO1.0 フロントタイヤ	¥1,980	★ ★
TR-62	RO1.0 リヤタイヤ	¥2,420	★ ★
ZC-T16R	RO1.0 リヤインナー スポンジ	¥660	★ ★
BM-T16A	インナー スポンジ	¥990	★ ★
ZC-T16MA	オフロード用 インナー スポンジ (メディアム)	¥550	★ ★
B2-821HYA	B-MAX2用 H12 フロント ホイル (イエロー) (H12mm 6角ハブ用)	¥660	★ ★
B2-821HWA	B-MAX2用 H12 フロント ホイル (ホワイト) (H12mm 6角ハブ用)	¥660	★ ★
B4-827A	B-MAX4 Ⅲ用 リヤ ホイル (イエロー / H12mm 6角ハブ用)	¥660	★ ★
B4-827WA	B-MAX4 Ⅲ用 リヤ ホイル (ホワイト / H12mm 6角ハブ用)	¥660	★ ★
BM-508	デフ アジャスタブルキット	¥440	△ △
YS-12625F	13 ショック用 フロントスプリング DOT8 (6.25T/2本入)	¥1,100	★ ★
YS-12650F	13 ショック用 フロントスプリング DOT7 (6.5T/2本入)	¥1,100	★ ★
YS-12675F	13 ショック用 フロントスプリング DOT6 (6.75T/2本入)	¥1,100	★ ●
YS-12700F	13 ショック用 フロントスプリング DOT5 (7.0T/2本入)	¥1,100	● ★
YS-12725F	13 ショック用 フロントスプリング DOT4 (7.25T/2本入)	¥1,100	★ ★
YS-12100R	13 ショック用 リヤスプリング DOT6 (10.0T/2本入)	¥1,100	★ ★
YS-12105R	13 ショック用 リヤスプリング DOT5 (10.5T/2本入)	¥1,100	★ ●
YS-12110R	13 ショック用 リヤスプリング DOT4 (11.0T/2本入)	¥1,100	● ★
YS-12115R	13 ショック用 リヤスプリング DOT3 (11.5T/2本入)	¥1,100	★ ★
Y2-303IGA	グラファイト製 アイドラーシャフト (2個入)	¥1,100	★ ★
YS-50B	スーパーブレンド ショックオイル #50	¥660	★ ★
YS-100B	スーパーブレンド ショックオイル #100	¥660	★ ★
YS-150B	スーパーブレンド ショックオイル #150	¥660	★ ★
YS-200B	スーパーブレンド ショックオイル #200	¥660	★ ★
YS-250B	スーパーブレンド ショックオイル #250	¥660	★ ★
YS-300B	スーパーブレンド ショックオイル #300	¥660	★ ★
YS-350B	スーパーブレンド ショックオイル #350	¥660	★ ●
YS-400B	スーパーブレンド ショックオイル #400	¥660	● ●
YS-450B	スーパーブレンド ショックオイル #450	¥660	★ ★
YS-500B	スーパーブレンド ショックオイル #500	¥660	● ★
YS-550B	スーパーブレンド ショックオイル #550	¥660	★ ★
YS-600B	スーパーブレンド ショックオイル #600	¥660	★ ★
YS-650B	スーパーブレンド ショックオイル #650	¥660	★ ★
YS-700B	スーパーブレンド ショックオイル #700	¥660	★ ★
YS-750B	スーパーブレンド ショックオイル #750	¥660	★ ★
YS-800AB	スーパーブレンド ショックオイル #800	¥660	★ ★
YS-850A	スーパーブレンド ショックオイル #850	¥660	★ ★
YS-900B	スーパーブレンド ショックオイル #900	¥660	★ ★
YS-950B	スーパーブレンド ショックオイル #950	¥660	★ ★
YS-1000B	スーパーブレンド ショックオイル #1000	¥660	★ ★
YS-1500A	スーパーブレンド ショックオイル #1500	¥660	★ ★
YS-2000B	スーパーブレンド ショックオイル #2000	¥660	★ ★
YS-3000A	スーパーブレンド ショックオイル #3000	¥660	★ ★
CS-5000B	スーパーブレンド #5000 シリコン オイル	¥990	● ●
CS-7500B	スーパーブレンド #7500 シリコン オイル	¥990	★ ★
CS-10000B	スーパーブレンド #10000 シリコン オイル	¥990	★ ★
CS-15000B	スーパーブレンド #15000 シリコン オイル	¥990	★ ★
CS-20000B	スーパーブレンド #20000 シリコン オイル	¥1,210	★ ★

CS-30000B	スーパーブレンド #30000 シリコン オイル	¥1,210	★ ★
CS-50000B	スーパーブレンド #50000 シリコン オイル	¥1,210	★ ★
RP-115	SO2.0 用 高精度切削チタン製 スクリューセット	¥18,370	★ -
RP-118	SO3.0 用 高精度切削チタン製 スクリューセット	¥19,360	- ★
RP-UTGA	RP ウルトラ スラスト/ジョイント グリス	¥1,430	★ ★
BB-730-4A	φ 3 × φ 7 × 3mm ベアリング (4 個入)	¥1,210	● ●
BB-105-2A	φ 5 × φ 10 ベアリング	¥660	● ●
BB-1050HA	H.D. φ 5 × φ 10 ベアリング (高耐荷重タイプ)	¥990	★ ★
BB-135-2A	φ 5 × φ 13 × 4mm ベアリング (2 個入) BM-415R05/R10 用	¥660	● ●
BB-1510A	φ 10 × φ 15 ベアリング 2 個入	¥880	● ●
BB-85-4A	φ 5 × φ 8 デフィンナー用ベアリング (4 個入)	¥1,430	△ △
CS-BGA	ヨコモ ブラック グリス (スラストボール用)	¥770	★ ★
CS-DGA	ヨコモ デフグリス (デフボール用)	¥770	★ ★
CS-SLGA	シール グリス (Oリング/ガスケット用)	¥1,320	★ ★
SD-TB45NA	45 mm ターンバックル (対辺 4mm 2 本入)	¥440	★ ★
SD-TB48NA	48 mm ターンバックル (対辺 4mm 2 本入)	¥440	● ●
SD-TB52NA	52 mm ターンバックル (対辺 4mm 2 本入)	¥440	★ ★
YS-8BH13	SO/MO2.0 用アルミ製 ショックキャップ ボール (ハードコート/4 個入)	¥1,320	★ ★
ZC-F23	M2x3mm フラットヘッド HEX ソケット スクリュー (4 本 入)	¥330	● ●
ZC-N3FLS	M3 フランジナイロンロックナット (スチール製/4 個入)	¥330	● ●
ZC-N3L3	M3 ナイロンナット・薄型	¥440	★ ★
ZC-F25A	M2x5mm フラットヘッド ソケット スクリュー (4 本入)	¥330	★ ★
ZC-BH24A	M2 x 4mm ボタンヘッド スクリュー (10 本入)	¥440	● ●
RP-110-04A	高精度切削チタン製 ボタンヘッド スクリュー (M4 x 4mm 4 本入)	¥880	★ ★
ZC-BH26A	M2 x 6mm ボタンヘッド スクリュー (10 本入)	¥440	● ●
ZC-105B	防塵用マジックテープ	¥330	● ●
ZC-206AHA	アルミ製 アンチロールバー ボール (ハード/2 個入)	¥660	● ●
ZC-BH28TPA	M2X8 ボタンヘッド タッピング (1.5mm 六角穴)	¥440	● ●
ZC-N4FLTA	アルミ製 4mm 大径フランジナット薄型 (セレート付 4 個入)	¥990	★ ★
ZC-OFFD	オフロード用 デカール	¥770	● ●
ZC-RO-1	RO1.0 ボディ用デカールシート	¥990	★ ★
ZC-S50SA	φ 5.0mm ステンレス スペーサーシム (0.05 0.1 0.2mm 厚)	¥660	★ ★
ZC-S520A	YZ-4 用 φ 5.0 x φ 7.0 x 0.2mm シム (6 枚入)	¥220	★ ★
ZC-S550A	φ 5.0 x φ 7.0 x 0.5mm シム (8 枚入)	¥220	● ●
ZC-S100SA	φ 10.0mm スペーサーシム (0.05 0.1 0.2mm 厚)	¥660	● ●
ZC-S40A	φ 4.0mm スペーサーシム (0.13 0.25 0.5mm 厚)	¥550	● ●
ZC-S37A	リンクマウントスペーサー (3 × 7 ワッシャー)	¥220	● ●
Z2-505TA	3/32 タングステンボール (デフ用 14 個入)	¥1,650	△ △
ZD-505CDA	3/32 セラミックボール (デフ用 12 個入)	¥1,870	△ △
ZC-507TA	1/16 T カーバイトボール (16 個入)	¥990	△ △
ZR-200GA	ブラック アンテナ バイブ (2 本入)	¥220	● ●
ZS-507A	デフ用 スラストベアリング セット	¥330	△ △
ZS-GWBA	ごくらくオフロードウイング	¥1,210	★ ★
ZS-GWBNA	ごくらくオフロードウイング (ナローサイズ)	¥1,210	★ ★
ZS-GWBNHA	ナローサイズ ごくらく オフロード ウイング (ヘビィデューティ)	¥1,760	★ ★
ZS-GWBS	ごくらくオフロードウイング (ストレート)	¥1,760	● ★
ZS-GWBLS	ごくらくオフロードウイング ストレート (ライトウエイト)	¥1,760	★ ●
Z2-110A	オフロード用 ウイング プレート (チタン 皿ネジ付)	¥1,320	★ ★
YT-RW25A	25 g レーシング バッテリーウエイト (セパレートサイズ 2 個入)	¥1,650	★ ★
YT-RWS10A	ショートリボ サイズ レーシング バッテリー ウェイト (1.0mm 厚)	¥1,210	★ ★

パーツリスト中の「●★△」はキットの適合表記となります。

● = 標準装備 ★ = オプション △ = オプションスペア及び併用スペアパーツ

本パーツリストの商品名は整合を図るため、言い回しや呼び方を若干変えてある事があります。



# MYヨコモユーザー登録

(ウェブエントリーのお願い)

## MY Yokomo User Registration

(Request for Web Entry)

<https://teamyokomo.com/mypage/>



この度はヨコモ製品をお買い上げいただきまして、誠にありがとうございます。ヨコモではお客様からの貴重なご意見をもとに、より良い製品の開発と製造、充実したサービスを行ってまいりますと考えています。

つきましては、MYヨコモへのユーザー登録を宜しくお願い致します。

ユーザー登録の方法はこちらの用紙に記載するQRコード、又はPC用URLからMYヨコモ登録ページへ行き、"MYヨコモに登録はこちらを"をクリック、氏名等の必要事項をご入力ください。ご登録いただくことで、メールマガジンの定期配信や各種特典・情報など、ご登録者様だけの得するサービスのご利用が可能となります。

*Thank you very much for purchasing Yokomo products this time. Yokomo hopes to develop and manufacture better products and provide fulfilling services based on valuable comments from customers. Please continue your favours towards user registration to MY Yokomo.*

*For the user registration, please go to MY Yokomo registration page from QR code or PC URL described on this form and enter necessary information by "click here", name here etc." By registering, you will be able to use services such as periodic e-mail newsletters and various benefits / information.*

お預かりしました個人情報については、法令・その他行政機関の定める指針を遵守し、厳正に管理致します。

*We will strictly control personal information that we have kept in compliance with the laws and other guidelines established by administrative agencies.*



株式会社ヨコモ 〒305-0861 茨城県つくば市谷田部4385-2

TEL 029-896-3888 FAX 029-896-3889 営業時間9時～12時 13時～17時 (休祭日を除く月～金)

YOKOMO LTD. 4385-2 Yatabe, Tsukuba City, Ibaraki Prefecture, 305-0861, JAPAN

TEL +8129-896-3888 FAX +8129-896-3889

# SO3.0 SETTING SHEET Ver.01

## CIRCUIT

- INDOOR  OUTDOOR  
 DIRT  ASTROTURF  CARPET  GLASS  WOOD  
 WET  DRY  DUSTY  SMOOTH  BUMPY  
 HARD PACKED  CLAY  BIUE GROOVE  \_\_\_\_\_  
 LOW TRACTION  MED TRACTION  HIGH TRACTION

DRIVER \_\_\_\_\_

DATE \_\_\_\_\_

### FRONT

Plastic  Aluminum  
 Wide  Narrow  
 Plastic  Aluminum  
 Graphite  Standard  
 +1  Plastic  Aluminum  Steel  
 Graphite  Hard  
 0°  2.5°  5°  
 A/B  A/B-  A/B-  B-  B-  Wide  Narrow  
 Wide (S02.0)  Wide  Narrow

◆CAMBER  ←  → \_\_\_\_\_ °  
 ◆TOE  IN  OUT \_\_\_\_\_ °  
 ◆RIDE HEIGHT \_\_\_\_\_ mm

**SPRING**  
 Dot \_\_\_\_\_  
 \_\_\_\_\_  
**OIL**  
 # \_\_\_\_\_  
 φ1.9x2/2.5mm  
 2.0mm  2.5mm  
 \_\_\_\_\_ mm x \_\_\_\_\_  
 \_\_\_\_\_ mm x \_\_\_\_\_

### REAR

Plastic  Aluminum (Z2-30RUMWA)  
 L5  S3  Graphite  Standard  
 Plastic  Aluminum (Z2-415RS2A)  
 Standard (S01.0/2.0/3.0)  High mount (Z2-300RFHA/Z2-300RRHA)  
 RF  05  01  RR  05  01  
 S  M  L  
 00  0.5  1  1.5

◆CAMBER  ←  → \_\_\_\_\_ °  
 ◆RIDE HEIGHT \_\_\_\_\_ mm

**SPRING**  
 Dot \_\_\_\_\_  
 \_\_\_\_\_  
**OIL**  
 # \_\_\_\_\_  
 φ2.0x2/2.5mm  
 2.0mm  2.5mm  
 \_\_\_\_\_ mm x \_\_\_\_\_  
 \_\_\_\_\_ mm x \_\_\_\_\_

### DRIVE

MOTOR  OLD  LCL  
 GEAR  03  02  01  00  
 4-gear  2-gear  
 # \_\_\_\_\_  
 ROTOR \_\_\_\_\_ mm  
 Spur T / Pinion T : 2.6  
 ESC  YOKOMO RPX3  RPX2  PRO4  
 \_\_\_\_\_

Main chassis  Steel  Aluminum  
 S03.0  S02.0  
 YT-RWS10A x \_\_\_\_\_  
 YT-RW25A x \_\_\_\_\_  
 Steel  Aluminum

### TIRE

**FRONT**  
 TIRE  \_\_\_\_\_  
 INSERTS  \_\_\_\_\_  
 WHEELS  \_\_\_\_\_

**REAR**  
 TIRE  \_\_\_\_\_  
 INSERTS  \_\_\_\_\_  
 WHEELS  \_\_\_\_\_

### OTHER

Z2-DTM31WA (Aero Hi-clearance 7')  
 Z2-CAL2WA (LMR27)  
 \_\_\_\_\_

### COMMENT

\_\_\_\_\_

# SO3.0 SETTING SHEET Ver.01

## CIRCUIT

- INDOOR  OUTDOOR  
 DIRT  ASTROTURF  CARPET  GLASS  WOOD  
 WET  DRY  DUSTY  SMOOTH  BUMPY  
 HARD PACKED  CLAY  BIUE GROOVE  \_\_\_\_\_  
 LOW TRACTION  MED TRACTION  HIGH TRACTION

DRIVER \_\_\_\_\_

DATE \_\_\_\_\_

### FRONT

Plastic  Aluminum  
 Wide  Narrow  
 Plastic  Aluminum  
 Graphite  Standard  
 +1  Plastic  Aluminum  Steel  
 +0  Plastic  Aluminum  Steel  
 Graphite  Hard  
 0°  2.5°  5°  
 A/B  A/B  A/B  A/B  
 Wide  Narrow  
 Wide (S02.0)  Wide  Narrow

◆CAMBER  ←  → \_\_\_\_\_ °  
 ◆TOE  IN  OUT \_\_\_\_\_ °  
 ◆RIDE HEIGHT \_\_\_\_\_ mm

**SPRING**  
 Dot \_\_\_\_\_  
 \_\_\_\_\_  
**OIL**  
 # \_\_\_\_\_  
 φ1.9x2/2.5mm  
 \_\_\_\_\_  
 2.0mm  2.5mm  
 \_\_\_\_\_ mm x \_\_\_\_\_  
 \_\_\_\_\_ mm x \_\_\_\_\_

### REAR

Plastic  
 Aluminum (Z2-30RUMWA)  
 L5  S3  Graphite  Standard  
 Plastic  Aluminum (Z2-415RS2A)  
 Standard (S01.0/2.0/3.0)  
 High mount (Z2-300RFHA/Z2-300RRHA)  
 RF  05  01  05  01  
 S M L  0.5  01  1.5

◆CAMBER  ←  → \_\_\_\_\_ °  
 ◆RIDE HEIGHT \_\_\_\_\_ mm

**SPRING**  
 Dot \_\_\_\_\_  
 \_\_\_\_\_  
**OIL**  
 # \_\_\_\_\_  
 φ2.0x2/2.5mm  
 \_\_\_\_\_  
 2.0mm  2.5mm  
 \_\_\_\_\_ mm x \_\_\_\_\_  
 \_\_\_\_\_ mm x \_\_\_\_\_

### DRIVE

MOTOR  OLD  LCL \_\_\_\_\_ Rotor \_\_\_\_\_ mm  
 GEAR  Spur T / Pinion T : 2.6  
 BATTERY \_\_\_\_\_  
 ESC  YOKOMO RPX3  RPX2  PRO4  
 \_\_\_\_\_

Main chassis  Steel  Aluminum  
 S03.0  S02.0  
 \_\_\_\_\_  
 YT-RWS10A x \_\_\_\_\_  
 YT-RW25A x \_\_\_\_\_  
 Steel  Aluminum  \_\_\_\_\_

### TIRE

**FRONT**  
 TIRE  \_\_\_\_\_  
 INSERTS  \_\_\_\_\_  
 WHEELS  \_\_\_\_\_

**REAR**  
 TIRE  \_\_\_\_\_  
 INSERTS  \_\_\_\_\_  
 WHEELS  \_\_\_\_\_

### OTHER

Z2-DTM31WA (Aero Hi-clearance 7')  \_\_\_\_\_  
 Z2-CAL2WA (LMR27)  \_\_\_\_\_  
 \_\_\_\_\_

## COMMENT

\_\_\_\_\_

AS A MANUFACTURER OF WORLD CHAMPIONSHIP WINNING CARS,  
YOKOMO WILL CONTINUE TO PROVIDE THE BEST AVAILABLE TECHNOLOGY TO R/C ENTHUSIASTS ALL OVER THE WORLD.  
ENJOY THIS PRODUCT KNOWING THAT YOU ARE DRIVING ONE OF THE BEST HANDLING R/C CARS EVER DESIGNED.



This is not a toy and suitable for age 14 and above.  
これは玩具ではありません。14歳以上が適します。  
这不是玩具。适合 14 岁及以上。

#### 世界のブランド YOKOMO

ヨコモは競技用 R/C カー（ラジオコントロールカー）の専門メーカーです。その製品は、全日本選手権、全米選手権、ヨーロッパ選手権、そして R/C カーレースの最高峰である世界選手権レースでも優勝。世界の R/C カーマニアに愛用されています。

株式会社 ヨコモ 〒305-0861 茨城県つくば市谷田部 4385-2 TEL 029-896-3888 FAX 029-896-3889

営業時間：9 時～ 12 時 13 時～ 17 時（祝祭日を除く月～金）

YOKOMO LTD. 4385-2 Yatabe, Tsukuba City, Ibaraki Prefecture, 305-0861.JAPAN

TEL +8129-896-3888 FAX +8129-896-3889

2024.12